



TSCHORN®
Probes & Tools Technology

2025
Version 1



Unsere Verpflichtung zum Umweltschutz

Denn es ist unsere Erde. Und die haben wir nur einmal.



Wir produzieren mit 100 % Ökostrom.

Wir verwenden langlebige und stromsparende LED-Beleuchtung im gesamten Betrieb.



Achten Sie im Katalog auf das **Green Packing-Logo**:



Alle diese Produkte sind bereits auf nachhaltige Verpackungen umgestellt.

Beispiel:
Dank Green Packing sparen wir jährlich allein beim 3D Taster SLIMplus über 3.000 Liter Schaumstoff ein.



Wir versenden umweltbewusst und zu 100 % recyclebar:

Versenden:
mit Versandkartons aus mind. 70 % recyceltem Rohstoff

Schützen:
mit mind. 70 % altpapierhaltigem Packpapier



Verpacken:
mit kunststofffreien Produktverpackungen

Etikettieren:
mit nachhaltigen Papieretiketten

Zukleben:
mit plastikfreiem Papierklebeband

Beschriften:
mit umweltfreundlichen Versandtaschen aus Papier



**Unsere Tast- und
machen die Welt
einfach, präzise und**

**Spanntechnologien
der Fertigung
wettbewerbsfähig.**

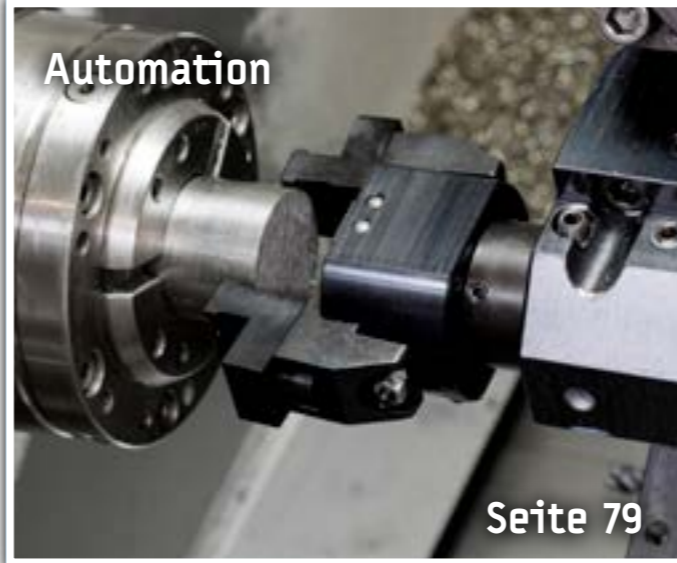
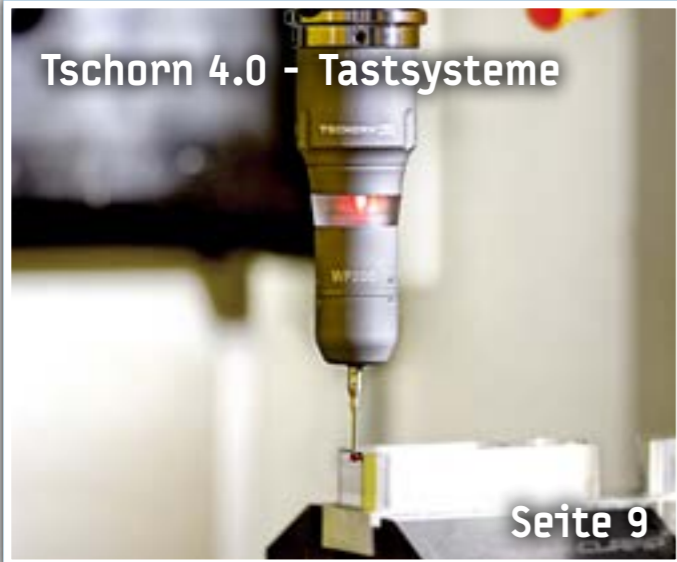



Katharina Wagner



+49 7181 606986 7
@ katharina.wagner@tschorn-gmbh.de



Sina Kortmann



+49 7181 606986 7
@ sina.kortmann@tschorn-gmbh.de

 **Reparaturservice**



Senden Sie uns Ihr defektes Gerät einfach mit einer kurzen Fehlerbeschreibung an

Tschorn GmbH
Serviceabteilung
Dieselstraße 8
73660 Urbach

Nach Serviceeingang erhalten Sie von uns eine **Eingangsbestätigung**. Sobald wir Ihr Gerät geprüft haben, senden wir Ihnen per E-Mail unsere **Fehlerdiagnose** mit einem **Kostenvoranschlag** zu. Diesen geben Sie frei und ruckzuck halten Sie ein repariertes Austauschgerät wieder in Ihren Händen.

Bitte beachten Sie: Um Ihnen schnellen und unkomplizierten Service ermöglichen zu können, arbeiten wir mit lagerhaltigen Reparaturaustauschgeräten, d.h., dass Sie nicht Ihr eingesandtes Gerät zurück bekommen werden, sondern ein bereits lagerhaltiges repariertes und einwandfreies Austauschgerät. Sollten Sie Ihr Gerät mit Ihrer Seriennummer zurück bekommen wollen, vermerken Sie dies bitte unbedingt auf den Dokumenten, welche Sie der Warenrücksendung beilegen. Nur so können wir Ihrem Wunsch nachkommen.



Tschorn 4.0



Tschorn 4.0: Automatische Tastsysteme für jeden Anwendungsfall

Mit den Tschorn 4.0-Tastsystemen vermessen Sie Werkzeuge und/oder Werkstücke schnell und unkompliziert auch auf Ihrer Maschine.

Der Invest lohnt sich auf Ihrer alten Maschine nicht?

Doch! - Mit dem kostengünstigen TSCHORN 4.0-System lohnt sich die Investition auch für Sie!

Profitieren Sie von zahlreichen **Vorteilen:**

- Zeitersparnis
- Wiederholgenauigkeit +/- 3 µm
- Die Genauigkeit ist unabhängig vom Anwender.
- Der Empfänger kann flexibel außerhalb platziert werden.
- Der Anwender hat die Status-LEDs jederzeit gut im Blick.
- Antastungen auch in nasser Umgebung
- taktile Funktionsweise - reagiert auf Berührung
- austauschbare Styli
- Messungen sind im Bearbeitungsprozess mit Korrekturen möglich
- Werkzeugkorrektur während der Bearbeitung
- Werkzeugbruchkontrolle



Anwendungs-
beispiel
Ecke antasten

Tastsystem WP200 & TP125 mit Funkverbindung:



WP200

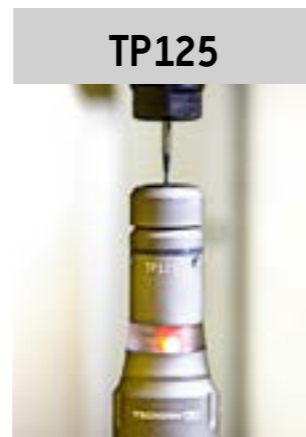

TP125

Der Empfänger kann flexibel
außerhalb platziert werden.



RC100

Funktionsprinzip

Der Werkstücktaster sowie der Werkzeugtaster erkennen jegliche Bewegung des Tastkopfes bzw. Auslenken der Tastkugel.

Im Moment der Auslenkung wird ein Tastsignal an den Empfänger gesendet. Der Empfänger ist mit der Maschinensteuerung verbunden und gibt das Tastsignal zur weiteren Verarbeitung durch die in der Maschinensteuerung integrierten Messmakros (Messzyklen) weiter.



Alternativ zum TP125 ist der **kabelgebundene TP135** zur Werkzeugvermessung verfügbar:



Software: Smart-Makros von Tschorn

Smart-Makros von Tschorn sind für Siemens, Fanuc und Mitsubishi kostenlos erhältlich.

Tschorn Smart-Makros wurden speziell für TSCHORN 4.0-Tastsysteme entwickelt und abgestimmt. Original Tschorn Smart-Makros ermöglichen bestmögliche Tast- und Wiederholgenauigkeit.

Spindelorientierung: Grundsätzlich ist das Antasten auf allen Maschinen, ob mit oder ohne Spindelorientierung, möglich. Höchste Genauigkeit kann mit Spindelorientierung erreicht werden. Dabei werden Fehler der Maschine, des Rundlaufs oder des Tasters beim Kalibrieren kompensiert. Ohne Spindelorientierung ist diese Kompensation eingeschränkt.

3-Wege-Antasten: Um möglichst schnell und gleichzeitig präzise anzutasten, ist der Antastvorgang in 3 direkt aufeinanderfolgende Antastungen aufgeteilt:

1. Der erste Tastvorgang erfolgt mit schnellem Vorschub und spart Bewegungszeit.
2. Darauf folgt ein zweiter Tastvorgang mit mittlerem Vorschub.
3. Am Schluss folgt der dritte Tastvorgang mit langsamem Messvorschub für höchste Präzision.

Bedienungsanleitung Fanuc- Makros Werkzeugantastung



Bedienungsanleitung Fanuc- Makros Werkstückantastung



auch für
Siemens und
Mitsubishi
erhältlich



Fragen zur Installation?

Teilen Sie uns einfach Ihre Maschine sowie Maschinensteuerung mit und wir sagen Ihnen sofort, wie schnell die Installation an Ihrer Maschine durchgeführt werden kann! Weitere Informationen zur Installation finden Sie auch im Video:

Sorglospaket

Gerne bieten wir Ihnen unseren Installationsservice als Sorglospaket zum Pauschalpreis inkl. Reisekosten an: Sie haben keinerlei Risiko. Denn sollte sich vor Ort herausstellen, dass eine Installation oder Funktion auf Ihrer Maschine nicht möglich wäre, so nimmt Tschorn das Gerät zurück und Ihnen entstehen keinerlei Kosten.

Artikel-Nr.	Bezeichnung
0014IN001	Installation und Einweisung auf Siemens-Maschinen in Deutschland
0014IN002	Installation und Einweisung auf FANUC-Maschinen in Deutschland
0014IN003	Installation und Einweisung auf Mitsubishi-Maschinen in Deutschland
0014IN011	Installation und Einweisung auf Heidenhain-Maschinen TNC426 in Deutschland
0014IN012	Installation und Einweisung auf Heidenhain-Maschinen iTNC530 in Deutschland
0014IN013	Installation und Einweisung auf Heidenhain-Maschinen TNC620 in Deutschland
0014IN014	Installation und Einweisung auf Heidenhain-Maschinen TNC640 in Deutschland

Kalibrierhilfen

Vor der ersten Verwendung ist ein Kalibrieren der Taster notwendig. Wir empfehlen den Kalibriervorgang in regelmäßigen Abständen zu wiederholen, da durch die Kalibrierung Abweichungen kompensiert werden, die im Zusammenspiel zwischen Messsystem und Maschinensteuerung entstehen.

Zum einfachen Kalibrieren sind unsere Kalibrierhilfen KH100+ und KH100 als Zubehör erhältlich:



Neue Kalibrierhilfe KH100+ Einfache Kalibrierhilfe KH100

Nutzbar für alle
Messtaster auf
Werkzeugmaschinen

NEU

Neu: Kalibrierhilfe KH100+

Die Kalibrierhilfe KH100+ vereinfacht die Längenkalibrierung maßgeblich. Den Nullpunkt zum Kalibrieren ermitteln Sie simpel und einfach, indem Sie mit einem Fräser auf die integrierte Sensorfläche tasten. Bei Kontakt sehen Sie die LED der Kalibrierhilfe rot aufleuchten.



Nullpunkt ermitteln



Länge kalibrieren



Radius kalibrieren

Abmaße



Derzeit führen wir Styli mit den Durchmessern 2 mm, 3 mm und 4 mm im Programm. Standardmäßig ist der Taster für Ø3x20 mm ausgelegt.

Hinweis: Der WP200 ist auf den Standardstylus Ø3x20mm ausgelegt. Mit diesem erzielen Sie die höchste Genauigkeit. Beim Einsatz anderer Größen könnte sich die Toleranz verändern.

Art.-Nr.: 0014ST320 - Ø3 x 20 mm

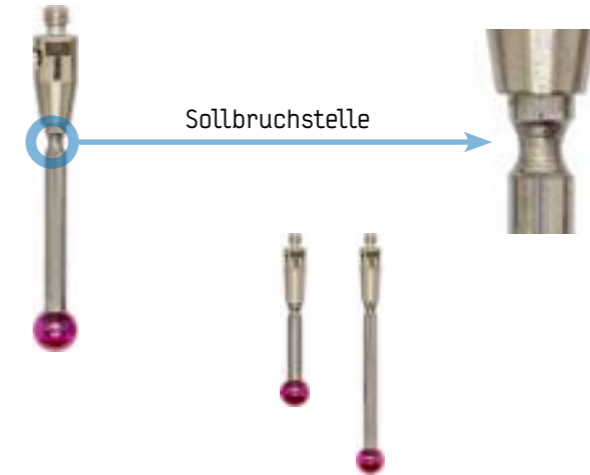

Art.-Nr.: 0014ST210 - Ø2 x 10 mm
 Art.-Nr.: 0014ST220 - Ø2 x 20 mm
 Art.-Nr.: 0014ST230 - Ø2 x 30 mm

Art.-Nr.: 0014ST420 - Ø4 x 20 mm
 Art.-Nr.: 0014ST430 - Ø4 x 30 mm



Bestelldaten:

Artikel-Nr.	Bezeichnung
0014WP200	Tastsystem Werkstücktaster WP200 (inkl. Empfänger RC100)
0014TP125	Tastsystem Werkzeugtaster TP125 (inkl. Empfänger RC100)
0014WTP02	Komplettsystem (Werkstück-/Werkzeugtaster WP200/TP125) (inkl. RC100)
0014TP135	Werkzeugtaster TP135 (Kabelverbindung)
0014ST210	Stylus Ø2x10 (M2)
0014ST220	Stylus Ø2x20 (M2)
0014ST230	Stylus Ø2x30 (M2)
0014ST320	Stylus Ø3x20 (M2)
0014ST420	Stylus Ø4x20 (M2)
0014ST430	Stylus Ø4x30 (M2)
0014KH102	Kalibrierhilfe KH100+ Ø13 x 100 mm
0014KH100	Einfache Kalibrierhilfe KH100 Ø13 x 100 mm
0014PW070	Pos-Winkel PW070
0014PW125	Pos-Winkel PW070 mit Blasluft für TP125



Katharina Wagner



+49 7181 606986 7
@ katharina.wagner@tschorn-gmbh.de



Sina Kortmann



+49 7181 606986 7
@ sina.kortmann@tschorn-gmbh.de

 **Reparaturservice**



Senden Sie uns Ihr defektes Gerät einfach mit einer kurzen Fehlerbeschreibung an

Tschorn GmbH
Serviceabteilung
Dieselstraße 8
73660 Urbach

Nach Serviceeingang erhalten Sie von uns eine **Eingangsbestätigung**. Sobald wir Ihr Gerät geprüft haben, senden wir Ihnen per E-Mail unsere **Fehlerdiagnose** mit einem **Kostenvoranschlag** zu. Diesen geben Sie frei und ruckzuck halten Sie ein repariertes Austauschgerät wieder in Ihren Händen.

Bitte beachten Sie: Um Ihnen schnellen und unkomplizierten Service ermöglichen zu können, arbeiten wir mit lagerhaltigen Reparaturaustauschgeräten, d.h., dass Sie nicht Ihr eingesandtes Gerät zurück bekommen werden, sondern ein bereits lagerhaltiges repariertes und einwandfreies Austauschgerät. Sollten Sie Ihr Gerät mit Ihrer Seriennummer zurück bekommen wollen, vermerken Sie dies bitte unbedingt auf den Dokumenten, welche Sie der Warenrücksendung beilegen. Nur so können wir Ihrem Wunsch nachkommen.



3D Taster



3D Digital

3D Digital

Revolutionär: Digital & Analog auf einem Display!

Analoge Anzeige
Grobskala

Analoge Anzeige
Feinskala 0,01 mm
ab -0,250

Digitale Anzeige
Auflösung 0,005 mm

Antast-Status-LED
Aus = Grobskala
Grün = Feinskala
Rot = Warnbereich

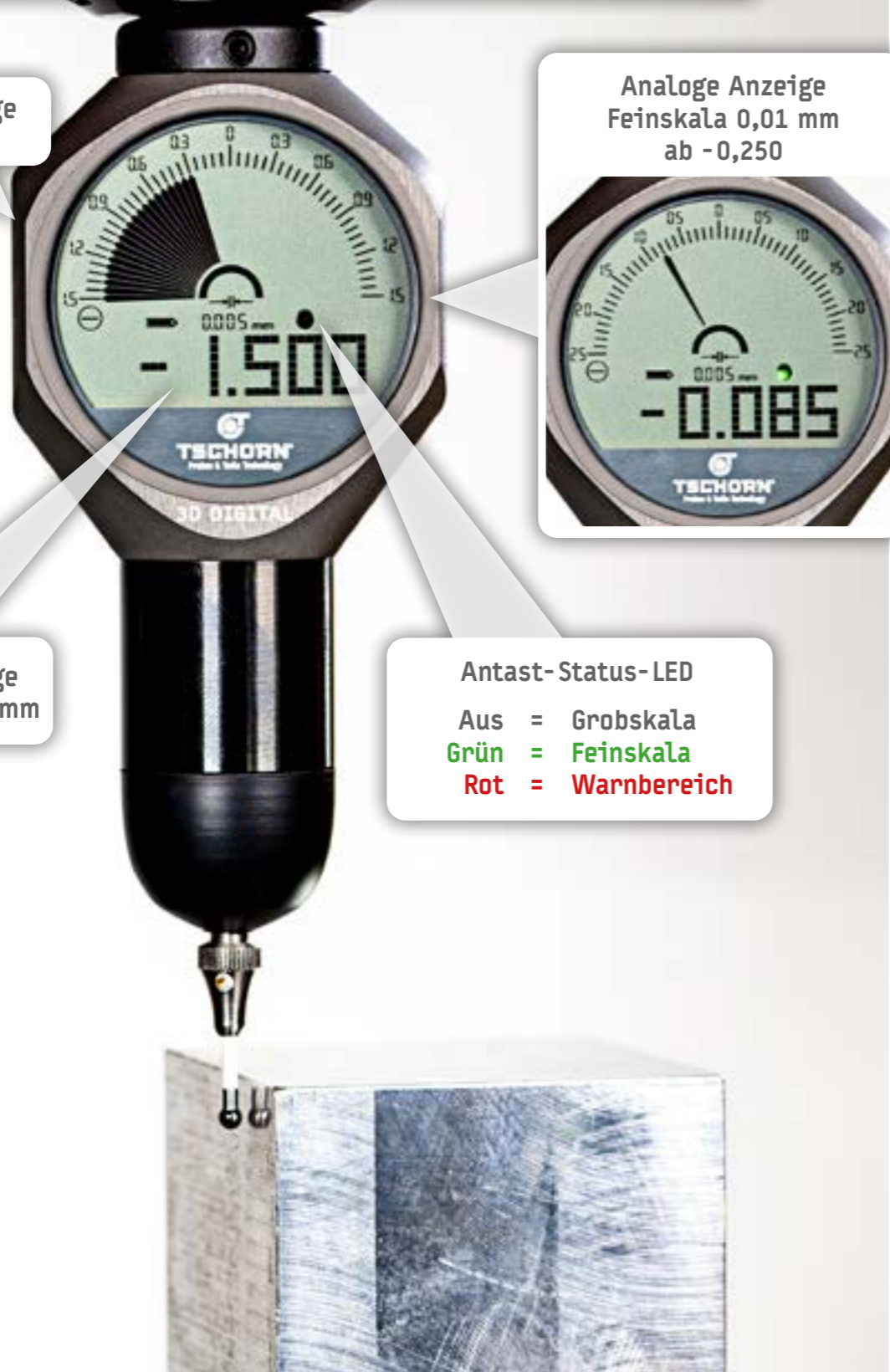

Revolutionär! Der neue **3D Taster Digital** vereint das Beste aus zwei Welten, da das Ablesen der Anzeige sowohl digital als auch analog möglich ist. Die Digitalanzeige mit Zahlen ermöglicht Dir das einfache und digitale Ablesen. Da es jedoch schwer für Dein Auge ist, eine sich schnell verändernde digitale Anzeige sicher zu verfolgen, gibt Dir die zusätzliche analoge Anzeige des 3D Tasters Digital Sicherheit beim Ablesen. Denn einen sich bewegenden Zeiger kann man visuell deutlich besser und sicher verfolgen. Zudem zeigt Dir eine eingebaute LED den Status des Antastvorgangs mithilfe verschiedener Farben an und hilft Dir dadurch, einem Überfahren und daraus resultierendem Defekt vorzubeugen. Mit dem 3D Taster Digital ermittelst Du schnell und einfach Werkstücknullpunkte und Längenmaße in allen Achs-Richtungen (X/Y/Z) und richtest Dein Werkstück oder Schraubstock parallel zur Maschinenachse aus.

So arbeitest Du mit dem 3D Taster Digital:

Spanne den Taster in Deine Werkzeugaufnahme ein, stelle den Rundlauf ein und los geht's:



Grobanzeige (1.5 bis 0,25 mm)

Schnelles Anfahren und sicheres Antasten dank analoger Grobanzeige. Das Auge kann den Fortschritt gut verfolgen, da sich der schwarze Balken im Uhrzeigersinn abbaut.



Feinanzeige (0,25 bis 0 mm)

Bei -0,250 mm wechselt das Display auf die Feinanzeige und die grüne LED leuchtet auf.



Nullpunkt (präzise erreicht)

Beim Erreichen der „0“, steht die Spindelachse präzise auf der Werkstückkante.



Crashgefahr (0 mm bis ERR01)

Bei Überfahren warnt die LED in rot und der Balken baut sich im Uhrzeigersinn nach rechts auf. Kurz vor Crash (>1 mm) erscheint im Display ERR01.



Selbstverständlich ist der 3D Taster Digital klein und schlank gebaut, ist wasserdicht (IP67) und wird mit Seriennummer und Prüfzertifikat ausgeliefert. Beinhaltet sind im Lieferumfang zudem eine Batterie CR2450 und ein Keramikasteinsatz Ø3. Beide Artikel sind als Ersatzteil erhältlich.

Einschalten des 3D Tasters Digital durch Bewegung des Tasteinsatzes in beliebige Richtung X, Y oder Z. Bei Nichtverwendung schaltet sich der Taster nach 2 Minuten ab.



3D Digital

Revolutionär: Digital & Analog auf einem Display!



Artikel-Nr.	Bezeichnung	Schaft	Tastkugel
001D30012	3D Taster Digital	Ø12	Ø3



Ersatzteile und Infos zu unserem Reparaturservice finden Sie auf Seite 26.

Schlank, robust, wasserdicht. Mit Tschorn 3D-Tastern ermitteln Sie schnell und einfach Werkstücknullpunkte und Längenmaße oder richten Ihr Werkstück oder Schraubstock parallel zur Maschinenachse aus.

3D steht für dreidimensionales Antasten in allen Achs-Richtungen (X/Y/Z) - und dies ist alles bei gleicher Zeigerauflösung möglich.
V2 steht für die neueste Generation unserer 3D-Taster.
Eine Dichtung schützt den 3D-Taster vor Öl und Kühlwasser (IP67).

3D Taster

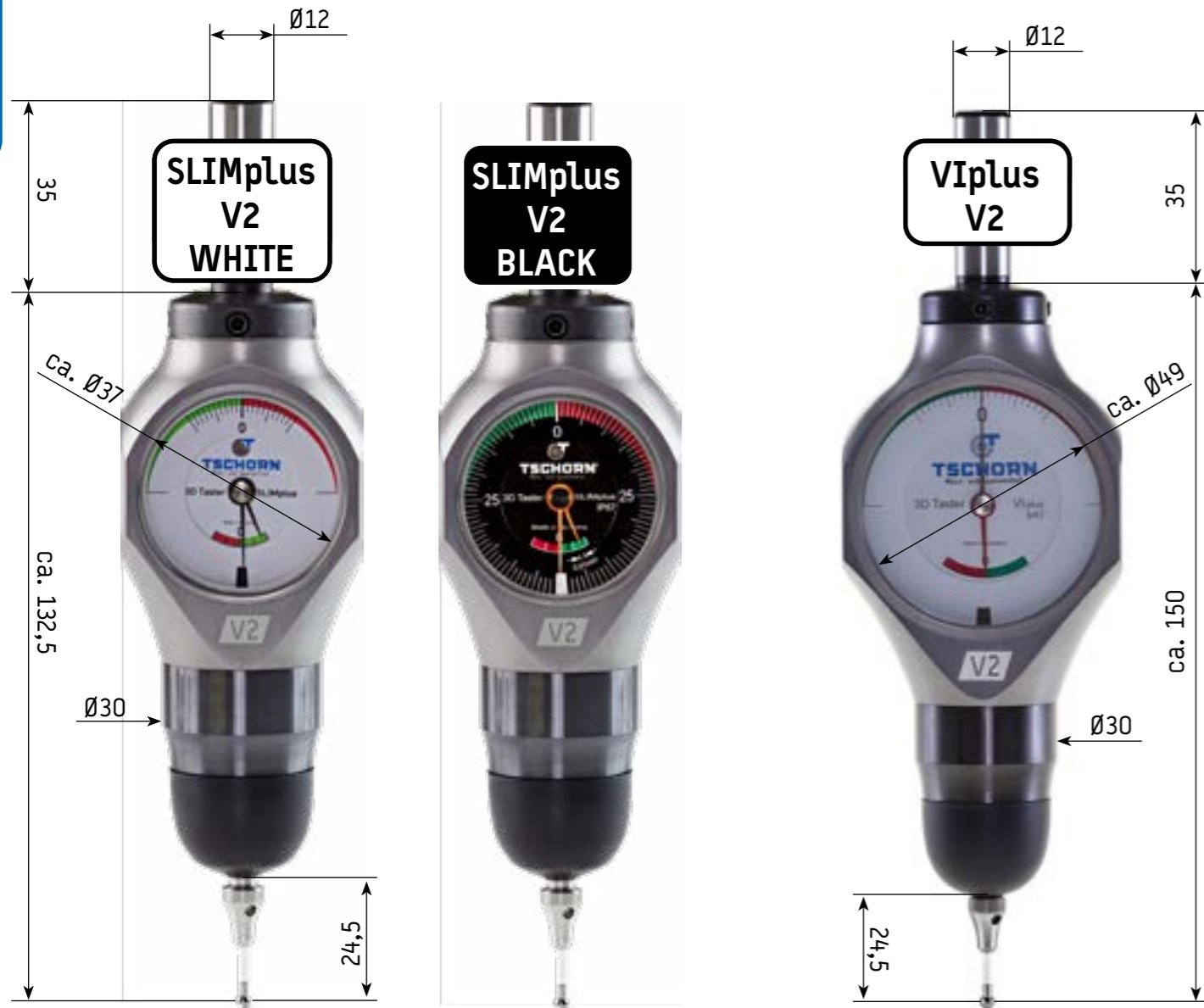

Das Universalgerät, der Bestseller

Identisch zu SLIMplus WHITE, durch schwarzes Ziffernblatt leichter abzulesen

Insbesondere auf großen Maschinen leichter abzulesen, aber dennoch schlank gebaut



3D Taster

So arbeiten Sie mit dem 3D-Taster:

Spannen Sie den Taster in Ihrer Werkzeugaufnahme ein.
Stellen Sie den Rundlauf ein wie in der Bedienungsanleitung beschrieben.
Fahren Sie mit dem Taster Ihr Werkstück an.
Sobald die Zeiger „0“ anzeigen, steht die Spindelachse präzise auf der Werkstückkante.



Crash gefahren? Bestellen Sie unseren 48h-Reparaturservice!

Lieferumfang:

3D-Taster mit Seriennummer inkl. Tasteinsatz Keramik Ø3, Bedienschlüssel, mit Werkszertifikat

Artikel-Nr.	Bezeichnung	Schaft	Länge	Taster
001V2D008	3D Taster SLIMplus V2 WHITE	Ø12	ca. 132,5 mm	Ø3
001V2D010	3D Taster SLIMplus V2 WHITE	Ø12	ca. 132,5 mm	Ø3
001V2D012	3D Taster SLIMplus V2 WHITE	Ø12	ca. 132,5 mm	Ø3
001V2DB12	3D Taster SLIMplus V2 BLACK	Ø12	ca. 132,5 mm	Ø3
001V2DA40	3D Taster SLIMplus V2 WHITE mit Schaft DIN69871 A40	DIN69871 A40	ca. 132,5 mm	Ø3
001V2V012	3D Taster VIplus V2	Ø12	ca. 150,0 mm	Ø3

Weitere Ersatzteile und Infos zu unserem Reparaturservice finden Sie auf Seite 26.



3D Taster

Der besondere Tasteinsatz Ø56:

Tiefe extrem!



Vorteile:

- extrem tiefes Antasten
- und paralleles Abfahren

Da sein Durchmesser größer ist als das Gehäuse des 3D Tasters, ermöglicht dieser spezielle Tasteinsatz das Antasten in nahezu endloser Tiefe und eröffnet neue Möglichkeiten. Durch die Verwendung schlanker Werkzeugaufnahmen zum Spannen des 3D Tasters (deren Durchmesser kleiner als Ø50 mm ist), können Sie die Tiefe quasi beliebig erweitern. Ermitteln Sie die Werkstückposition und fahren die Parallelität ab - und das in nahezu endlosen Tiefen.



Artikel-Nr.	Bezeichnung	Länge	Taster
00163D056	Tasteinsatz Ø56 für 3D-Taster SLIMplus	62	Ø56



3D Taster

SAVEplus

Seine schlanke Bauweise zeichnet auch den 3D-Taster SAVEplus aus - allerdings ist er die kostengünstige Variante unter unseren 3D-Taster-Modellen.

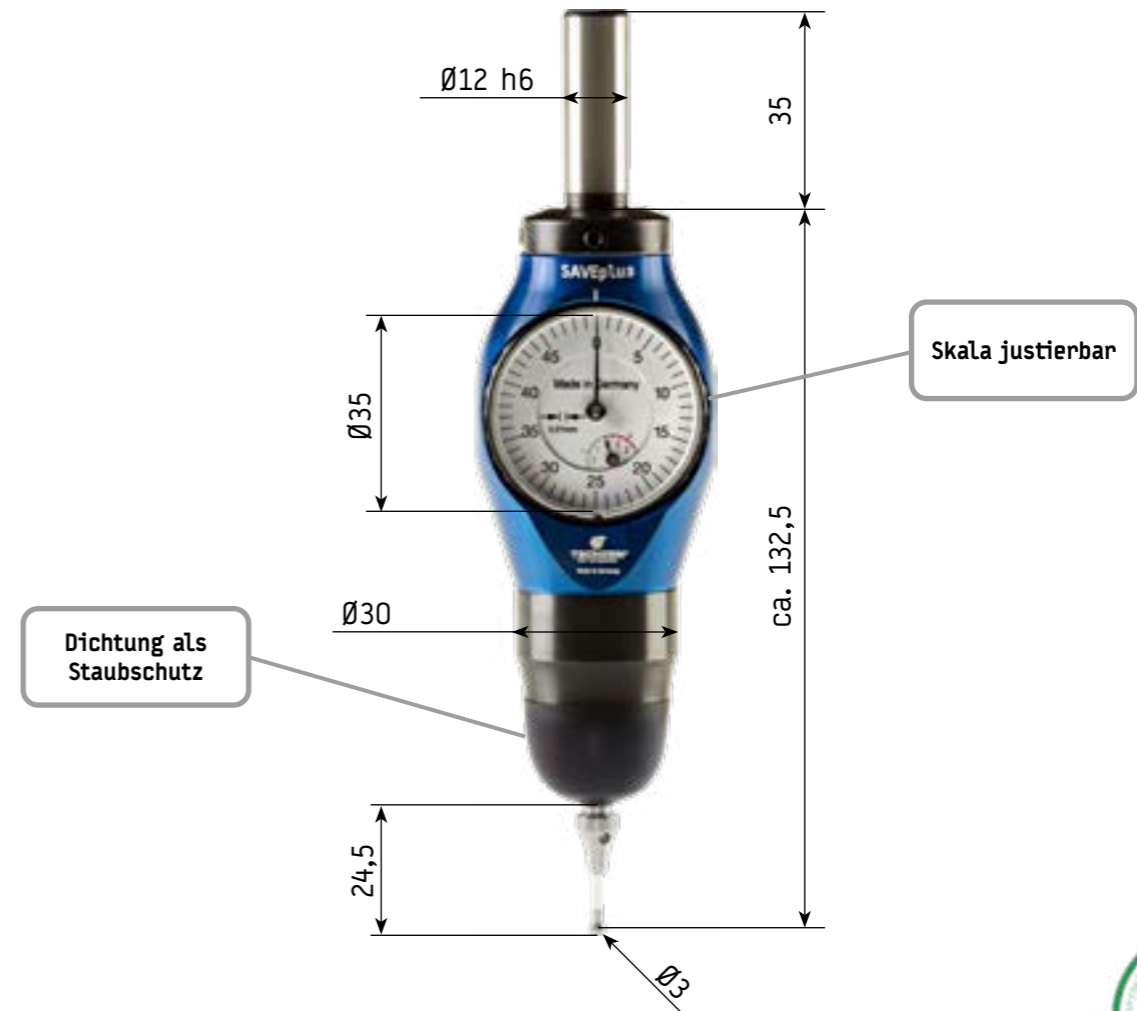

Lieferumfang:

3D Taster inkl. Tasteinsatz Keramik Ø3

Artikel-Nr.	Bezeichnung	Schaft	Länge	Taster
00163B012	3D Taster SAVEplus	Ø12	ca. 132,5 mm	Ø3



Crash gefahren? Bestellen Sie unseren 48h-Reparaturservice!

Ersatzteile und Infos zu unserem Reparaturservice finden Sie auf Seite 26.



Ersatzteile

Die Ersatzteile sind universell für alle unsere 3D-Taster-Modelle verwendbar.



Leichtes Ein- und Ausschrauben der Tasteinsätze dank praktischer Bohrung.

Zwei Sechskantschlüssel Größe 2 werden mit jedem 3D-Taster SLIMplus, VIplus und DREHplus mitgeliefert.

Artikel-Nr.	Bezeichnung	Länge	Taster
00163CN03	Tasteinsatz Keramik	ca. 27 mm	Ø3
00163C006	Tasteinsatz verlängert Keramik	ca. 62 mm	Ø6
00163D099	Dichtung für 3D Taster	-	-
001D32450	Ersatzbatterie CR2450 für 3D Taster Digital	-	-



Wichtiger Hinweis:

Achten Sie beim Tasteinsatzwechsel darauf, die Dichtung nicht zu beschädigen (siehe Foto 1.), und den Rundlauf nach jedem Tasteinsatzwechsel zu überprüfen (siehe Foto 2.). Eine genaue Beschreibung finden Sie in der Bedienungsanleitung.



1.



2.

Schulungsvideos



3D Taster:
Lieferumfang



3D Taster:
Rundlauf



3D Taster:
Antasten



Reparaturservice



Senden Sie uns Ihr defektes Gerät einfach mit einer kurzen Fehlerbeschreibung an

Tschorn GmbH
Serviceabteilung
Dieselstraße 8
73660 Urbach

Nach Wareneingang erhalten Sie von uns eine **Eingangsbestätigung**. Sobald wir Ihr Gerät geprüft haben, senden wir Ihnen per E-Mail unsere **Fehlerdiagnose** mit einem **Kostenvoranschlag** zu. Diesen geben Sie frei und ruckzuck halten Sie ein repariertes Austauschgerät wieder in Ihren Händen.



Bitte beachten Sie: Um Ihnen schnellen und unkomplizierten Service ermöglichen zu können, arbeiten wir mit lagerhaltigen Reparaturaustauschgeräten, d.h., dass Sie nicht Ihr eingesandtes Gerät zurück bekommen werden, sondern ein bereits lagerhaltiges repariertes und einwandfreies Austauschgerät. Sollten Sie Ihr Gerät mit Ihrer Seriennummer zurück bekommen wollen, vermerken Sie dies bitte unbedingt auf den Dokumenten, welche Sie der Warenrücksendung beiliegen. Nur so können wir Ihrem Wunsch nachkommen.

Das Plus für Ihre Drehmaschine!

Werkzeugvermessung in allen Achsen auch der Drehmitte (Y)

Innovative Antasttechnologie

Der konische Tastkörper ermöglicht es Ihnen jedmögliche Schneidplatte mit diversen Radien und/oder Winkeln an einer beliebigen Stelle des Tastkörpers zu vermessen. Sie tasten bis beide Zeiger „0“ anzeigen. In dieser Stellung liegt die Außenlinie des konischen Tastkörpers exakt auf der Symmetrieachse.

Kein anderes Messmittel ermöglicht es Ihnen die Drehmitte derart schnell, einfach und präzise einzumessen.

Y=0 entspricht der Drehmitte. Dadurch sichern Sie bestmögliche Bearbeitung, erreichen hohe Standzeiten und erhalten beste Oberflächen.

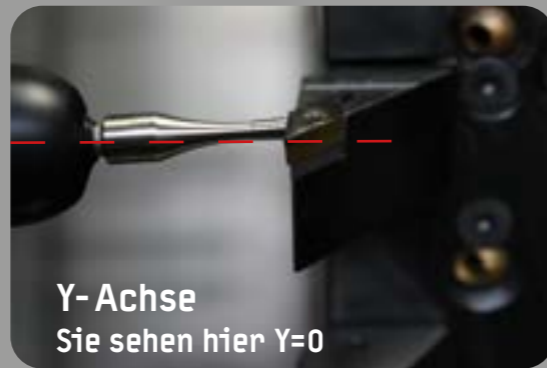

Y-Achse
Sie sehen hier Y=0



X-Achse
Sie sehen hier X=0

Ohne weitere Berechnungen messen Sie Ihre Werkzeuge auf die Spindelmitte bzw. X=0 aus.

Auch in Z vermessen Sie alle Werkzeuge unter Berücksichtigung des Längenoffsets in Ihrer Maschine.

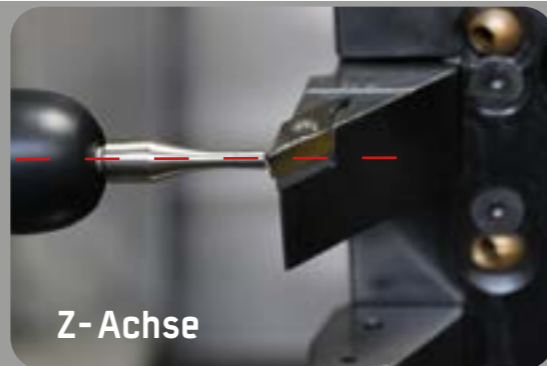

Z-Achse

Vermessen Sie Ihre Werkzeuge in allen Achsen - insbesondere in Y

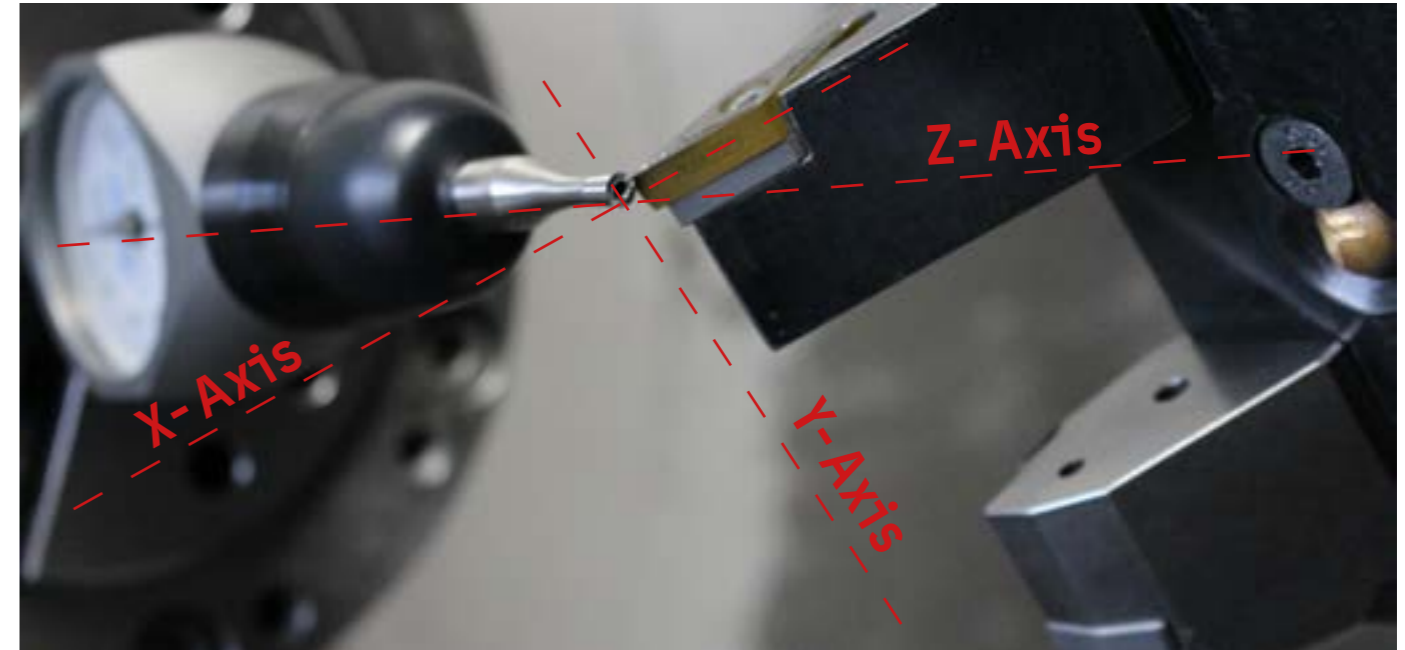

Kein anderes Messmittel gibt Ihnen die Möglichkeit, Ihr Werkzeug auf Drehmitte einfach, präzise und direkt in Ihrer Drehmaschine einzumessen.

Dies ermöglicht unsere einzigartige Antast-Technologie, die wir speziell für die Anwendung in Ihrer Drehmaschine entwickelt haben.

An einer Kugel ist es unmöglich spitze Drehwerkzeuge exakt zu vermessen. Deshalb verfügt der 3D Taster DREHplus über einen patentierten konischen Tastkörper. Mit diesem tasten Sie direkt auf die Spindelmitte sowohl in der X-Achse als auch in der Y-Achse.

Dadurch entfallen weitere Berechnungen, da X=0 und Y=0.

 Crash gefahren? Bestellen Sie unseren 48h-Reparaturservice!



Lieferumfang:

3D Taster inkl. Tasteinsatz DREHplus, Bedienschlüssel, mit Werkzertifikat

Artikel-Nr.	Beschreibung	Schaft	Länge	Taster
001V2T020	3D Taster V2 DREHplus V2	Ø20	ca. 138 mm	Ø3,6/Ø3,2
00163T036	Tasteinsatz DREHplus	-	ca. 34 mm	Ø3,6/Ø3,2



Katharina Wagner



+49 7181 606986 7
@ katharina.wagner@tschorn-gmbh.de



Sina Kortmann



+49 7181 606986 7
@ sina.kortmann@tschorn-gmbh.de

 **Reparaturservice**



Senden Sie uns Ihr defektes Gerät einfach mit einer kurzen Fehlerbeschreibung an

Tschorn GmbH
Serviceabteilung
Dieselstraße 8
73660 Urbach

Nach Serviceeingang erhalten Sie von uns eine **Eingangsbestätigung**. Sobald wir Ihr Gerät geprüft haben, senden wir Ihnen per E-Mail unsere **Fehlerdiagnose** mit einem **Kostenvoranschlag** zu. Diesen geben Sie frei und ruckzuck halten Sie ein repariertes Austauschgerät wieder in Ihren Händen.

Bitte beachten Sie: Um Ihnen schnellen und unkomplizierten Service ermöglichen zu können, arbeiten wir mit lagerhaltigen Reparaturaustauschgeräten, d.h., dass Sie nicht Ihr eingesandtes Gerät zurück bekommen werden, sondern ein bereits lagerhaltiges repariertes und einwandfreies Austauschgerät. Sollten Sie Ihr Gerät mit Ihrer Seriennummer zurück bekommen wollen, vermerken Sie dies bitte unbedingt auf den Dokumenten, welche Sie der Warenrücksendung beilegen. Nur so können wir Ihrem Wunsch nachkommen.



3D Taster taktiil MP200





Bisher **unerreichte**
Antastgenauigkeiten
sind endlich möglich!

Wiederholgenauigkeit:
≤ 0.001 mm

Antastgenauigkeit
mit Spindelrotation
bis zu 0.001 mm

Video



NEU



3D Taster taktil MP200

Der neue 3D Taster taktil MP200 ist die bahnbrechende Weiterentwicklung unseres innovativen Tastsystems TSCHORN 4.0 in Kombination mit der bewährten Funktionalität unserer manuellen Tastsysteme.

Verwendung: Mit dem MP200 erreichen Sie bei der Nullpunktermittlung und präzisen Positionserfassung bisher unerreichte Antastgenauigkeiten.

Ausführung: Taster mit Schaft $\varnothing 16$ und Stylus $\varnothing 4 \times 20$ (M2)



3D Taster taktil MP200



3D Taster taktil MP200

Für die einfache Handhabung sind die Messrichtungen X+, X-, Y+ sowie Y- direkt auf dem Tastergehäuse eingraviert:

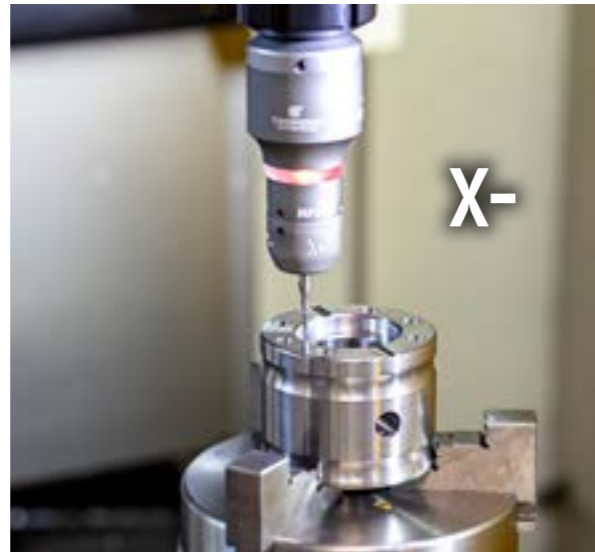
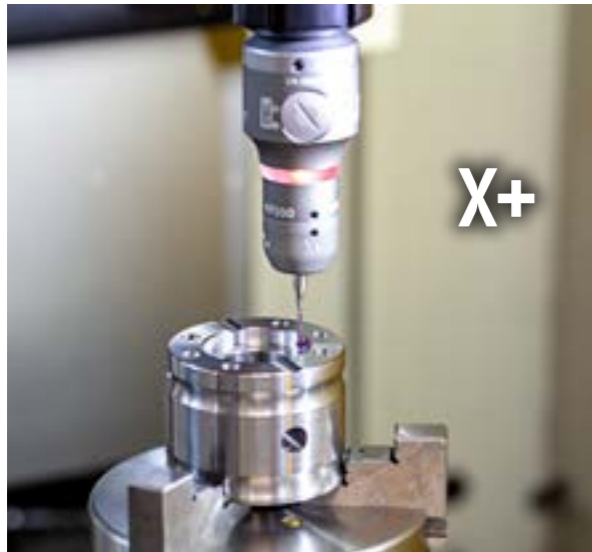

Mit dem innovativen 3D Taster taktil sind Sie sehr flexibel: Mit den austauschbaren Tasteinsätze passen Sie die Tasterlängen und Tastkugeldurchmesser individuell auf Ihre Bedürfnisse an.

Art.-Nr.: 0014ST320 - Ø3 x 20 mm

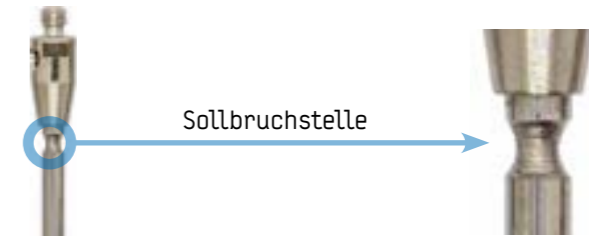

Art.-Nr.: 0014ST210 - Ø2 x 10 mm
Art.-Nr.: 0014ST220 - Ø2 x 20 mm
Art.-Nr.: 0014ST230 - Ø2 x 30 mm



Art.-Nr.: 0014ST420 - Ø4 x 20 mm
Art.-Nr.: 0014ST430 - Ø4 x 30 mm

Ihre Vorteile auf einen Blick:

- Antastgenauigkeit mit Spindelrotation bis zu 0.001 mm
- taktilen Antasten
- Tasteinsätze (M2) flexibel auswechselbar
- Einspannschaft Ø16
- Rundlauf einstellbar
- wasserdicht
- Batterielebensdauer > 1 Jahr



Video



So arbeiten Sie mit dem 3D Taster taktil MP200:

Um eine Antastung in X+ durchzuführen, drehen Sie den Taster auf X+ wie abgebildet: Gravierung X+ direkt vor Ihnen. Um eine Antastung in X- durchzuführen, drehen Sie den Taster so, dass X- vor Ihnen ist. Für Y- oder Y+ verfahren Sie in gleicher Weise. Durch die Spindelrotation ermöglichen wir Antastungen in einer Präzision von bis zu 0,001 mm.

Das setzt neue, nie dagewesene Maßstäbe!

Artikel-Nr.	Bezeichnung	Schaft	Länge
0014MP200	3D Taster taktil MP200 inkl. Stylus Ø4x20 (M2)	Ø16	96,8 + Stylus
0014ST210	Stylus Ø2x10 (M2)		
0014ST220	Stylus Ø2x20 (M2)		
0014ST230	Stylus Ø2x30 (M2)		
0014ST320	Stylus Ø3x20 (M2)		
0014ST420	Stylus Ø4x20 (M2)		
0014ST430	Stylus Ø4x30 (M2)		
00LS14250	Ersatzbatterie LS14250 (1/2 AA)		



Katharina Wagner



+49 7181 606986 7
@ katharina.wagner@tschorn-gmbh.de



Sina Kortmann



+49 7181 606986 7
@ sina.kortmann@tschorn-gmbh.de

 **Reparaturservice**



Senden Sie uns Ihr defektes Gerät einfach mit einer kurzen Fehlerbeschreibung an

Tschorn GmbH
Serviceabteilung
Dieselstraße 8
73660 Urbach

Nach Serviceeingang erhalten Sie von uns eine **Eingangsbestätigung**. Sobald wir Ihr Gerät geprüft haben, senden wir Ihnen per E-Mail unsere **Fehlerdiagnose** mit einem **Kostenvoranschlag** zu. Diesen geben Sie frei und ruckzuck halten Sie ein repariertes Austauschgerät wieder in Ihren Händen.

Bitte beachten Sie: Um Ihnen schnellen und unkomplizierten Service ermöglichen zu können, arbeiten wir mit lagerhaltigen Reparaturaustauschgeräten, d.h., dass Sie nicht Ihr eingesandtes Gerät zurück bekommen werden, sondern ein bereits lagerhaltiges repariertes und einwandfreies Austauschgerät. Sollten Sie Ihr Gerät mit Ihrer Seriennummer zurück bekommen wollen, vermerken Sie dies bitte unbedingt auf den Dokumenten, welche Sie der Warenrücksendung beilegen. Nur so können wir Ihrem Wunsch nachkommen.



Kantentaster opt.



Kantentaster optisch



Kantentaster 3D

Von uns entwickelt.
Nur bei uns erhältlich.

Funktionsweise:

Bei Kontakt der in den Achsen X, Y und Z federnden Tastkugel mit einem elektrisch leitfähigen Werkstück wird der Stromkreis geschlossen und die eingebaute LED leuchtet auf.

Im Moment des Aufleuchtens der LED ist die Werkstückkante mit einem Abstand von 5 mm (= Radius der Tastkugel Ø10) erreicht.

In Z-Richtung muss zuvor die Bezugslänge des Tasters vermessen und berücksichtigt werden.

X/Y-Achse antasten

X/Y-Achse antasten

sicheres Überfahren

Z-Achse antasten



Antastgenauigkeit ≤ 0.010 mm !

3D-Ausführung:
Antasten in X, Y und Z !



Verwendung:

Zum genauen Ermitteln von Werkstücknullpunkten sowie Bohrungsmittelpunkten zur Arbeitsspindel mit einer Antastgenauigkeit von 0.010 mm.

Bitte beachten:

Zum Schutz der eingebauten Elektronik ist der Kantentaster gegen das Eindringen von Feuchtigkeit zu schützen.

Lieferumfang:

Kantentaster mit Seriennummer und Werkzertifikat.

Kantentaster optisch

Artikel-Nr.	Bezeichnung	Schaft	Länge	Tastkugel	Batterie
001031200	Kantentaster 3D	Ø12	ca. 111	Ø10	12V-Typ 27A
001031600	Kantentaster 3D	Ø16	ca. 111	Ø10	12V-Typ 23A
001032000	Kantentaster 3D	Ø20	ca. 106	Ø10	12V-Typ 23A
001032500	Kantentaster 3D	Ø25	ca. 116	Ø10	12V-Typ 23A



Kantentaster optisch 3D im Holzetui

Artikel-Nr.	Bezeichnung	Schaft	Länge	Tastkugel	Batterie
001031299	Kantentaster 3D	Ø12	ca. 111	Ø10	12V-Typ 27A
001031699	Kantentaster 3D	Ø16	ca. 111	Ø10	12V-Typ 23A
001032099	Kantentaster 3D	Ø20	ca. 106	Ø10	12V-Typ 23A
001032599	Kantentaster 3D	Ø25	ca. 116	Ø10	12V-Typ 23A



3D-Präzisionsmesstaster

Antastgenauigkeit $\leq 0.005 \text{ mm}$!

3D-Ausführung:
Antasten in X, Y und Z !

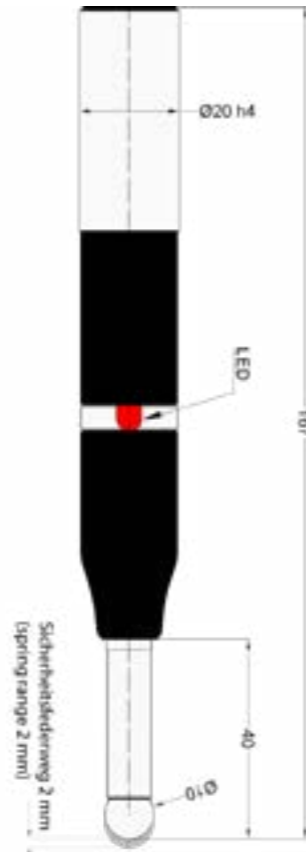

Verwendung:

Bei unserem 3D-Präzisionsmesstaster handelt es sich um ein höchst präzises Messgerät, welches hochgenaue Ergebnisse beim dreidimensionalen Antasten auf Bearbeitungsmaschinen liefert.

Genauigkeit:

Die Antastgenauigkeit liegt in allen drei Achsen bei max. 5µm.

Bitte beachten:

Zum Schutz der eingebauten Elektronik ist der Kantentaster gegen das Eindringen von Feuchtigkeit zu schützen.

Lieferumfang:

3D-Präzisionsmesstaster mit Seriennummer und Werkzertifikat im Holz- etui.

Artikel-Nr.	Bezeichnung	Schaft	Länge	Tastkugel	Batterie
001532000	3D-Präzisionsmesstaster	Ø20	ca. 167	Ø10	12V-Typ 23A

Kantentaster optisch & akustisch

Antastgenauigkeit $\leq 0.010 \text{ mm}$!

3D-Ausführung:
Antasten in X, Y und Z !

2D-Ausführung:
Antasten in X und Y !



Verwendung:

Zum genauen Ermitteln von Werkstücknullpunkten sowie Bohrungsmittelpunkten zur Arbeitsspindel mit einer Antastgenauigkeit von 0.010 mm.

Bei Erreichen der Position ertönt zusätzlich zum Aufleuchten der LED ein akustisches Signal.

Bitte beachten:

Zum Schutz der eingebauten Elektronik ist der Kantentaster gegen das Eindringen von Feuchtigkeit zu schützen.

Lieferumfang:

Kantentaster mit Seriennummer und Werkzertifikat.



Artikel-Nr.	Bezeichnung	Schaft	Länge	Tastkugel	Batterie
001122000	Kantentaster 2D	Ø20	ca. 119	Ø10	12V-Typ 23A
001132000	Kantentaster 3D	Ø20	ca. 131	Ø10	12V-Typ 23A

Präzisionsmesstaster

Kantent. opt.+akust.

Kantentaster optisch 2D

Kantentaster optisch

Antastgenauigkeit <= 0.010 mm !

2D-Ausführung:
Antasten in X und Y !



Verwendung:

Zum genauen Ermitteln von Werkstücknullpunkten sowie Bohrungsmittelpunkten zur Arbeitsspindel mit einer Antastgenauigkeit von 0.010 mm.

Bitte beachten:

Zum Schutz der eingebauten Elektronik ist der Kantentaster gegen das Eindringen von Feuchtigkeit zu schützen.

Lieferumfang:

Kantentaster mit Seriennummer und Werkzertifikat.

Artikel-Nr.	Bezeichnung	Schaft	Länge	Tastkugel	Batterie
001021200	Kantentaster 2D	Ø12	ca. 99	Ø10	12V-Typ 27A
001021600	Kantentaster 2D	Ø16	ca. 99	Ø10	12V-Typ 23A
001022000	Kantentaster 2D	Ø20	ca. 94	Ø10	12V-Typ 23A
001022500	Kantentaster 2D	Ø25	ca. 104	Ø10	12V-Typ 23A
00102M200	Kantentaster 2D	MK2	ca. 133	Ø10	12V-Typ 27A

Kantentaster optisch 2D im Holzetui

Artikel-Nr.	Bezeichnung	Schaft	Länge	Tastkugel	Batterie
001021299	Kantentaster 2D	Ø12	ca. 99	Ø10	12V-Typ 27A
001021699	Kantentaster 2D	Ø16	ca. 99	Ø10	12V-Typ 23A
001022099	Kantentaster 2D	Ø20	ca. 94	Ø10	12V-Typ 23A
001022599	Kantentaster 2D	Ø25	ca. 104	Ø10	12V-Typ 23A



Eco Kantentaster optisch 2D

TSCHORN^{ECO}

Die kostengünstige Variante unserer optischen 2D-Kantentaster: ohne Seriennummer, ohne Werkzertifikat - aber Made in Germany

Artikel-Nr.	Bezeichnung	Schaft	Länge	Tastkugel	Batterie
0010216EP	Kantentaster 2D	Ø16	ca. 99	Ø10	12V-Typ 23A
0010220EP	Kantentaster 2D	Ø20	ca. 94	Ø10	12V-Typ 23A



Kantentaster optisch



Crash gefahren? Bestellen Sie unseren 48h-Reparaturservice!

Ersatzteile für optische Kantentaster

Artikel-Nr.	Bezeichnung	Volt
0011Z6000	Ersatzbatterie 23A	12V
0012Z6000	Ersatzbatterie 27A	12V



Tiefbohrtester

Schnelles und präzises Erfassen der Werkstückposition auf Tiefbohrmaschinen

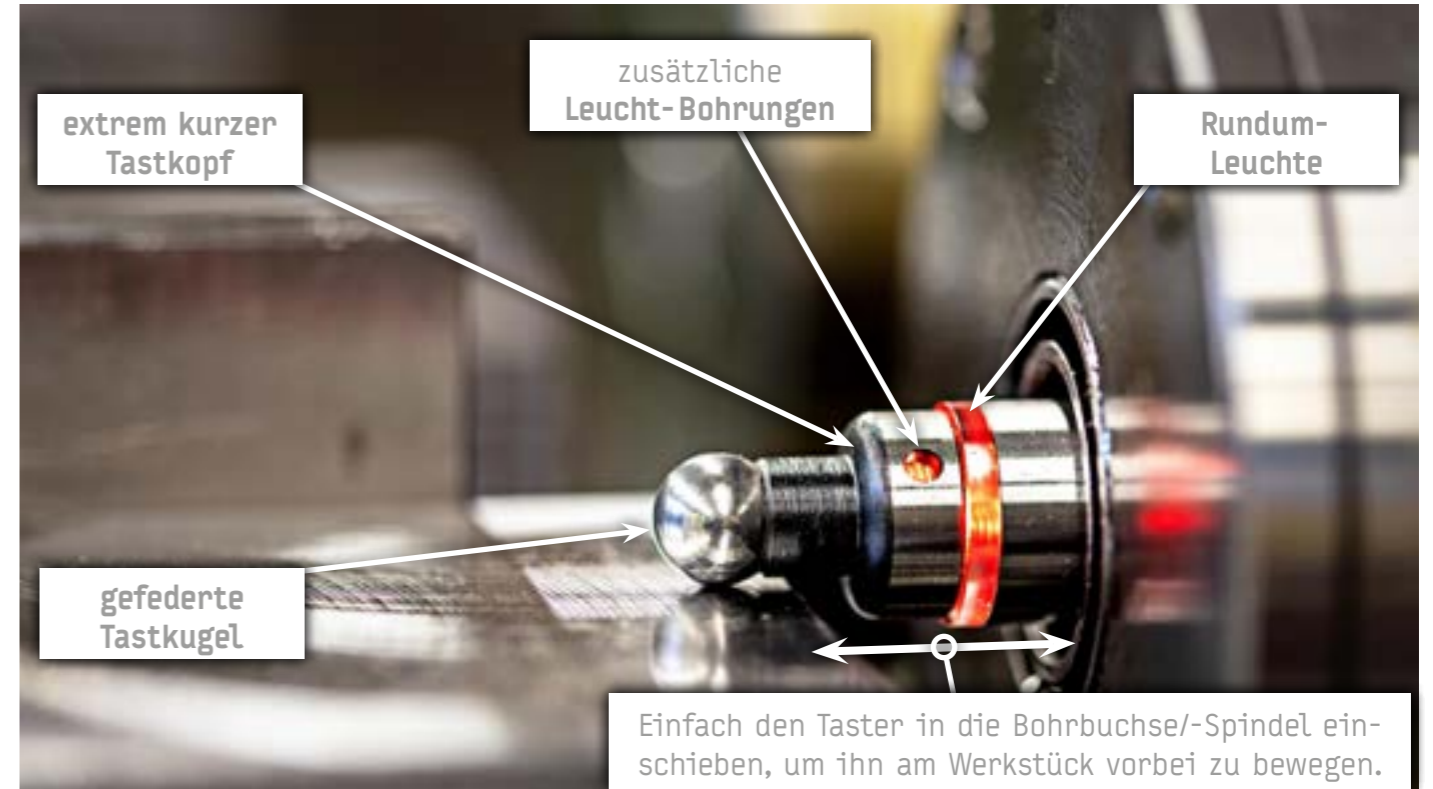

Innovative Bauweise:

Der Schaft und Tastkopf wurden speziell für den Einsatz auf Tiefbohrmaschinen entwickelt. Die Bauweise wurde derart optimiert, dass der Tiefbohrtester tief in die Bohrbuchse/-spindel eingeschoben werden kann. Auf diese Weise kann man den Tiefbohrtester auch bei extrem geringen Abstand zwischen Bohrbuchse und Werkstück noch am Werkstück vorbeibewegen.

Optisches LED-Tastsignal:

Dank zusätzlicher Leuchtbohrungen und der Rundumleuchte ist das LED-Tastsignal immer gut zu erkennen, auch wenn der Taster tief in die Bohrbuchse eingeschoben wurde.

Funktionsweise:

Die rote LED des Tasters leuchtet auf, sobald die Tastkugel ein elektrisch leitfähiges Werkstück berührt. Dadurch reduzieren Sie die Zeit zur Ermittlung der Werkstückposition im Vergleich zur herkömmlichen Methodik auf ein Minimum.

Eingebaute Sicherheit:

Die Tastkugel ist gefedert im Taster befestigt. Dadurch ist in X und Y ein Überlaufschutz gewährleistet.



Breiter Anwendungsbereich: wählen Sie zwischen zwei Schaftdurchmessern Ø18 und Ø25.
Der Tiefbohrtester wird über den Schaft direkt in der Bohrbuchse / -Spindel aufgenommen.

Tiefbohrtester

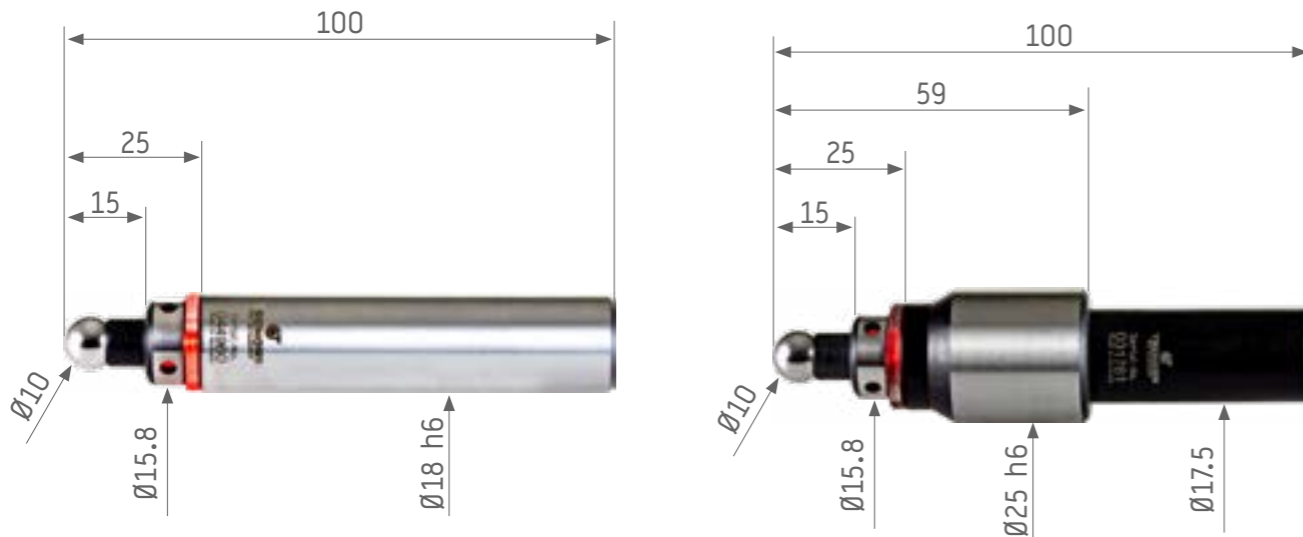

Artikel-Nr.	Bezeichnung	Schaft	Tastkugel
001821800	Tiefbohrtester 2D - Schaft Ø18	Ø18	Ø10
001822500	Tiefbohrtester 2D - Schaft Ø25	Ø25	Ø10
0011Z6000	Ersatzbatterie 23A		



Kantentaster mech.



Crash gefahren? Bestellen Sie unseren 48h-Reparaturservice!



Der Ursprung aller Taster!

Zum Anfahren von Bezugsflächen oder Kanten mit einer hochpräzisen Wiederholgenauigkeit. Wir liefern Kantentaster in den Standardausführungen mit Tastkopf Ø6, Ø10 sowie dem beliebten Tastkopf Ø10/4. Einspannschäfte sind mit Ø6, Ø10 und auch Ø8 erhältlich.

Besondere Ausführungen sind unsere TIN-Taster. Diese sind aus antimagnetischem Edelstahl hergestellt und mit einer verschleißfesten TIN-Schicht beschichtet.

Wir liefern unsere Kantentaster standardmäßig in einer umweltfreundlichen Kartonverpackung. Auf Wunsch bieten wir auch die Lieferung in einem Aufbewahrungsetui aus Holz an.



001001000 001010400 001081000 001081400 001000600

Kantentaster mechanisch



Standardausführung:

(Hergestellt in Indien)

Die Standardausführung lassen wir bei unserem langjährigen Lieferanten in Indien nach unseren Qualitätsmaßstäben herstellen. Die Kantentaster werden bei uns in Deutschland einer detaillierten Qualitätskontrolle unterzogen, wodurch wir die einzigartige Qualität der Kantentaster garantieren können.



1. Das Unterteil des Kantentasters lässt sich durch leichten Fingerdruck aus der Achsmittle schieben und läuft un rund.



2. Durch langsames und vorsichtiges Anfahren des rotierenden Kantentasters (ca. 500 1/min.) an die entsprechende Bezugskante wird die oszillierende Bewegung stetig geringer.



3. Bei Erreichen der Position weicht das Unterteil entlang der Kante aus. Die Position entspricht nun dem Radius des Tastkopfes.

Artikel-Nr.	Bezeichnung	Schaft	Taster
001000600	Kantentaster mech.	Ø6	Ø6
001001000	Kantentaster mech.	Ø10	Ø10
001010400	Kantentaster mech.	Ø10	Ø10 / Ø4
001081000	Kantentaster mech.	Ø8 (Ø10)	Ø10
001081400	Kantentaster mech.	Ø8 (Ø10)	Ø10
001000699	Kantentaster (im Holzetui)	Ø6	Ø6
001001099	Kantentaster (im Holzetui)	Ø10	Ø10
001010499	Kantentaster (im Holzetui)	Ø10	Ø10 / Ø4
001081099	Kantentaster (im Holzetui)	Ø8 (Ø10)	Ø10
001081499	Kantentaster (im Holzetui)	Ø8 (Ø10)	Ø10 / Ø4



Kantentaster TIN



TIN-Ausführung:

(Hergestellt in Deutschland)

Die TIN-Ausführung ist **antimagnetisch** und der Tastkopf wird aus rostfreiem Edelstahl hergestellt. Der Tastkopf ist TIN-beschichtet und dadurch extrem verschleißfest und langlebig.

Artikel-Nr.	Bezeichnung	Schaft	Taster
001TIN010	Kantentaster TIN	Ø10	Ø10
001TIN104	Kantentaster TIN	Ø10	Ø10 - Ø4



Kantentaster gerade

Gerade Version ohne Bund:

(Hergestellt in Indien)



Artikel-Nr.	Beschreibung	Schaft	Taster
001010000	Kantentaster mech. Ø10 / Ø10 (gerade)	Ø10	Ø10
001010600	Kantentaster mech. Ø6-Ø10 / Ø10 (gerade)	Ø10	Ø6 - Ø10



ECO Kantentaster

TSCHORN ECO

Die kostengünstige Variante unserer mechanischen Kantentaster (Hergestellt in Indien)



Artikel-Nr.	Bezeichnung	Schaft	Taster
0010010EP	Kantentaster mech.	Ø10	Ø10
0010104EP	Kantentaster mech.	Ø10	Ø10 / Ø4



Ersatzfedern



Artikel-Nr.	Bezeichnung	Schaft	Taster
001Z01000	Ersatzfeder Ø4,6 x 40 (VPE: 10 Stk.)	Ø10 / Ø8	Ø10 / Ø10-Ø4
001Z00600	Ersatzfeder Ø2,6 x 25 (VPE: 10 Stk.)	Ø6	Ø6

Reparaturkit

Inhalt:

- 1 - Deckel
- 2 - Feder
- 3 - Stift
- 4 - Montagepaste

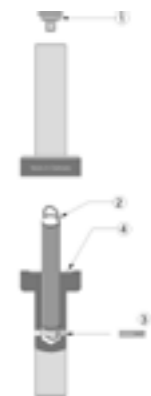

Artikel-Nr.	Bezeichnung	Schaft	Taster
001K01000	Reparatur Kit	Ø10 / Ø8	Ø10 / Ø10-Ø4
001K00600	Reparatur Kit	Ø6	Ø6



Katharina Wagner



+49 7181 606986 7
@ katharina.wagner@tschorn-gmbh.de



Sina Kortmann



+49 7181 606986 7
@ sina.kortmann@tschorn-gmbh.de

 **Reparaturservice**



Senden Sie uns Ihr defektes Gerät einfach mit einer kurzen Fehlerbeschreibung an

Tschorn GmbH
Serviceabteilung
Dieselstraße 8
73660 Urbach

Nach Serviceeingang erhalten Sie von uns eine **Eingangsbestätigung**. Sobald wir Ihr Gerät geprüft haben, senden wir Ihnen per E-Mail unsere **Fehlerdiagnose** mit einem **Kostenvoranschlag** zu. Diesen geben Sie frei und ruckzuck halten Sie ein repariertes Austauschgerät wieder in Ihren Händen.

Bitte beachten Sie: Um Ihnen schnellen und unkomplizierten Service ermöglichen zu können, arbeiten wir mit lagerhaltigen Reparaturaustauschgeräten, d.h., dass Sie nicht Ihr eingesandtes Gerät zurück bekommen werden, sondern ein bereits lagerhaltiges repariertes und einwandfreies Austauschgerät. Sollten Sie Ihr Gerät mit Ihrer Seriennummer zurück bekommen wollen, vermerken Sie dies bitte unbedingt auf den Dokumenten, welche Sie der Warenrücksendung beilegen. Nur so können wir Ihrem Wunsch nachkommen.



Nulleinstellgeräte



Nulleinstellgerät Micro

Nulleinstellgeräte



100 mm Handlich Micro



Micro- Werkzeuge:

Wir haben sogar Fräser mit Ø0,1 mm problemlos gemessen.

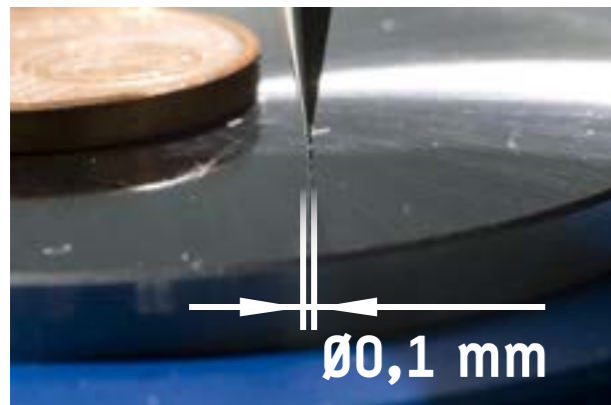

Simplees Einstellen:
Taster eindrücken
kleiner Zeiger auf -2 mm
Skala für großen Zeiger auf 0 drehen
fertig!

Verwendung:

Zur präzisen Lagebestimmung von Werkstückflächen oder Werkzeuglängen in Z-Richtung auf Fräs- oder Drehmaschinen. Das Gerät wird auf das Werkstück gestellt. Dann fährt man mit stehendem Werkzeug vorsichtig auf das Gerät auf, bis beide Zeiger der Messuhr „0“ anzeigen. Nun ist das Bezugsmaß von 100 mm zum Werkstück erreicht. Dank eines Sicherheitsfederwegs macht dem Nulleinstellgerät auch ein Überfahren von max. 2 mm nichts aus.

Ausführung:

Um den Nulleinsteller auch seitlich anbringen zu können, ist eine Ausführung mit eingebauten Magneten lieferbar.

Lieferumfang:

Nulleinstellgerät mit Seriennummer und Werkzertifikat.



Artikel-Nr.	Bezeichnung	Gehäuse	Taster
002400100	Nulleinstellg. Micro 100 mm	Ø54,5	Ø42
002402100	Nulleinstellg. Micro 100 mm (Magnet)	Ø54,5	Ø42
002UM0200	Ersatzmessuhr für Nulleinstellg. Micro 100 mm		



Crash gefahren? Bestellen Sie unseren 48h-Reparaturservice!

Nulleinstellgerät mechanisch

Nulleinstellgeräte

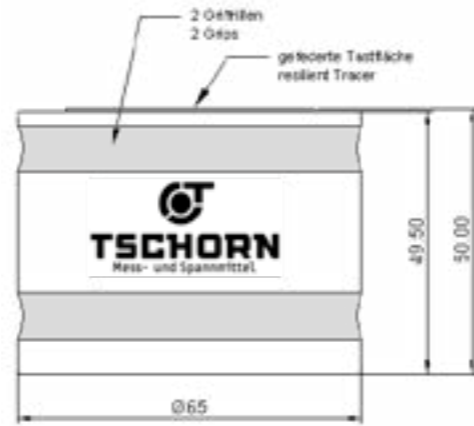

Verwendung:

Zur präzisen Lagebestimmung von Werkstückflächen oder Werkzeuglängen in Z-Richtung auf Fräs- oder Drehmaschinen. Das Gerät wird auf das Werkstück gestellt. Dann fährt man mit stehendem Werkzeug vorsichtig auf das Gerät auf, bis die Messuhr „0“ anzeigt. Nun ist das Bezugsmaß von 50 mm zum Werkstück erreicht. Dank eines Sicherheitsfederwegs macht dem Nulleinstellgerät auch ein Überfahren von max. 2 mm nichts aus.

Ausführung:

Um den Nulleinsteller auch seitlich anbringen zu können, ist eine Ausführung mit eingebauten Magneten lieferbar.

Lieferumfang:

Nulleinstellgerät mit Seriennummer und Werkzertifikat.

Artikel-Nr.	Bezeichnung	Gehäuse	Taster
002101000	Nulleinstellgerät 50 mm	Ø65	Ø47
002102000	Nulleinstellgerät 50 mm (Magnet)	Ø65	Ø47



Eco Nulleinstellgerät mechanisch

Nulleinstellgeräte

TSCHORNECO

Die kostengünstige Variante unserer mechanischen Nulleinstellgeräte: ohne Seriennummer, ohne Werkzertifikat - aber Made in Germany



Artikel-Nr.	Bezeichnung	Gehäuse	Taster
0021010EP	Nulleinsteller ECO 50 mm	Ø39	Ø20
0021020EP	Nulleinsteller ECO 50 mm (Magnet)	Ø39	Ø20



Crash gefahren? Bestellen Sie unseren 48h-Reparaturservice!

Ersatzteile für mechanische Nulleinstellgeräte

Artikel-Nr.	Bezeichnung	Gehäuse	Ablesung
002U01000	Ersatzmessuhr	Ø40	0,01 mm



Nulleinstellgerät optisch

Rasches Längenvermessen beim Drehen und Fräsen



Anwendung auf der Drehmaschine gründlich durchdacht bis ins Detail

Sicherer horizontaler Halt durch 3 starke Magnete auch bei kleinem Werkstück-Ø

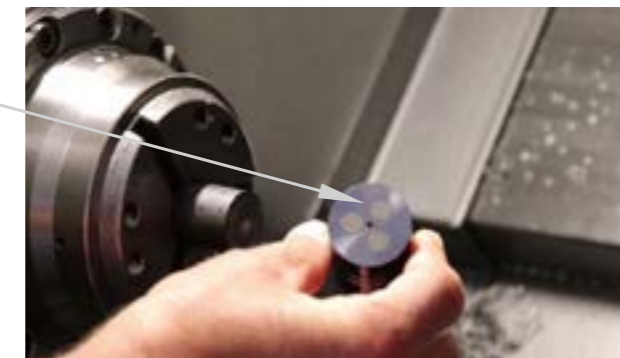

Freiraum für den Dreh-Butzen, vermeidet Messfehler



Verwendung:

Zur präzisen Lagebestimmung von Werkstückflächen oder Werkzeuglängen in Z-Richtung auf Fräs- oder Drehmaschinen.

Das Gerät wird auf das Werkstück gestellt. Dann fährt man mit stehendem Werkzeug vorsichtig auf das Gerät auf. Sobald die LED aufleuchtet ist das Bezugsmaß von 60 mm erreicht. Dank eines Sicherheitsfederwegs macht dem Nulleinstellgerät auch ein Überfahren von max. 2 mm nichts aus.

Ausführung:

Um den Nulleinsteller auch seitlich anbringen zu können, ist für den horizontalen Einsatz auch eine Ausführung mit eingebauten Magneten lieferbar.

Lieferumfang:

Nulleinstellgerät im Holzetui mit Seriennummer und Werkszertifikat.

Artikel-Nr.	Bezeichnung	Gehäuse	Taster
002060100	Nulleinstellgerät optisch 60 mm ohne Magnet	Ø32	Ø19
002060200	Nulleinstellgerät optisch 60 mm mit Magnet	Ø32	Ø19
0013Z4400	Ersatzbatterie SR44		



Crash gefahren? Bestellen Sie unseren 48h-Reparaturservice!



Katharina Wagner



+49 7181 606986 7
@ katharina.wagner@tschorn-gmbh.de



Sina Kortmann



+49 7181 606986 7
@ sina.kortmann@tschorn-gmbh.de

 **Reparaturservice**



Senden Sie uns Ihr defektes Gerät einfach mit einer kurzen Fehlerbeschreibung an

Tschorn GmbH
Serviceabteilung
Dieselstraße 8
73660 Urbach

Nach Serviceeingang erhalten Sie von uns eine **Eingangsbestätigung**. Sobald wir Ihr Gerät geprüft haben, senden wir Ihnen per E-Mail unsere **Fehlerdiagnose** mit einem **Kostenvoranschlag** zu. Diesen geben Sie frei und ruckzuck halten Sie ein repariertes Austauschgerät wieder in Ihren Händen.

Bitte beachten Sie: Um Ihnen schnellen und unkomplizierten Service ermöglichen zu können, arbeiten wir mit lagerhaltigen Reparaturaustauschgeräten, d.h., dass Sie nicht Ihr eingesandtes Gerät zurück bekommen werden, sondern ein bereits lagerhaltiges repariertes und einwandfreies Austauschgerät. Sollten Sie Ihr Gerät mit Ihrer Seriennummer zurück bekommen wollen, vermerken Sie dies bitte unbedingt auf den Dokumenten, welche Sie der Warenrücksendung beilegen. Nur so können wir Ihrem Wunsch nachkommen.



5D-Werkstückanschlag

Werkstückanschläge

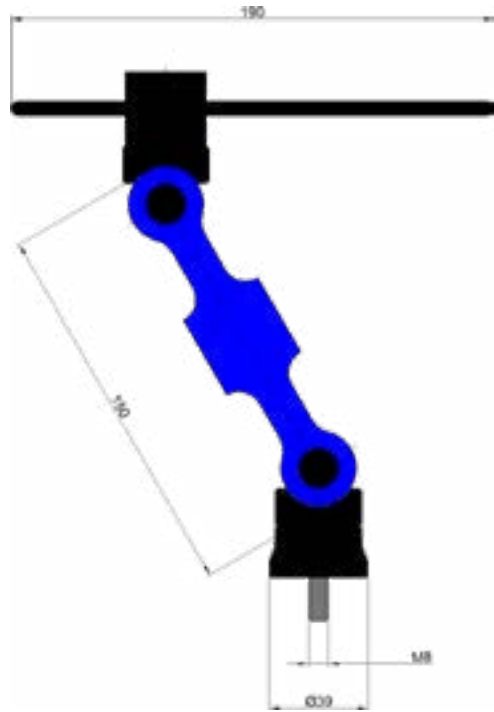

Kombinationselement
zum Verlängern bzw. Kombinieren zweier Anschläge



Verwendung:

Der Werkstückanschlag dient als vielseitiges Instrument zur Positionierung auf Bearbeitungsmaschinen oder bei Montagearbeiten.

Lieferumfang:

Werkstückanschlag mit T-Nutstein M8x12.

Artikel-Nr.	Bezeichnung	Größe
003420150	5D-Werkstückanschlag	150
003400Z01	Kombinationselement	
002080028	Mutter für T-Nut	M8 x 10
002140301	Mutter für T-Nut	M8 x 12
002140327	Mutter für T-Nut	M8 x 14
002153460	Mutter für T-Nut	M8 x 16
002153478	Mutter für T-Nut	M8 x 18

Mutter für T-Nut
von 10 bis 18 mm

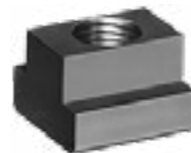

Werkstückanschläge mit Magnet

Werkstückanschläge



Der Werkstückanschlag wird mittels Magneten direkt am (z.B.) Schraubstock angebracht und dient dem exakten Positionieren von Werkstücken.

Nach dem Spannen kann er einfach wieder abgenommen werden und gibt die Positionierfläche frei zur Bearbeitung.

Der FlexiMag ist außerdem mit einer flexiblen Schwenk- und Verdreheinrichtung ausgestattet und macht ein Positionieren an verschiedensten Stellen möglich.

EasyMag



FlexiMag



Artikel-Nr.	Bezeichnung	Schaft	Haltekraft
003420001	FlexiMag - Werkstückanschlag	Ø30	200 N
003420002	EasyMag - Werkstückanschlag	Ø30	200 N





Katharina Wagner



+49 7181 606986 7
@ katharina.wagner@tschorn-gmbh.de



Sina Kortmann



+49 7181 606986 7
@ sina.kortmann@tschorn-gmbh.de

 **Reparaturservice**



Senden Sie uns Ihr defektes Gerät einfach mit einer kurzen Fehlerbeschreibung an

Tschorn GmbH
Serviceabteilung
Dieselstraße 8
73660 Urbach

Nach Serviceeingang erhalten Sie von uns eine **Eingangsbestätigung**. Sobald wir Ihr Gerät geprüft haben, senden wir Ihnen per E-Mail unsere **Fehlerdiagnose** mit einem **Kostenvoranschlag** zu. Diesen geben Sie frei und ruckzuck halten Sie ein repariertes Austauschgerät wieder in Ihren Händen.

Bitte beachten Sie: Um Ihnen schnellen und unkomplizierten Service ermöglichen zu können, arbeiten wir mit lagerhaltigen Reparaturaustauschgeräten, d.h., dass Sie nicht Ihr eingesandtes Gerät zurück bekommen werden, sondern ein bereits lagerhaltiges repariertes und einwandfreies Austauschgerät. Sollten Sie Ihr Gerät mit Ihrer Seriennummer zurück bekommen wollen, vermerken Sie dies bitte unbedingt auf den Dokumenten, welche Sie der Warenrücksendung beilegen. Nur so können wir Ihrem Wunsch nachkommen.

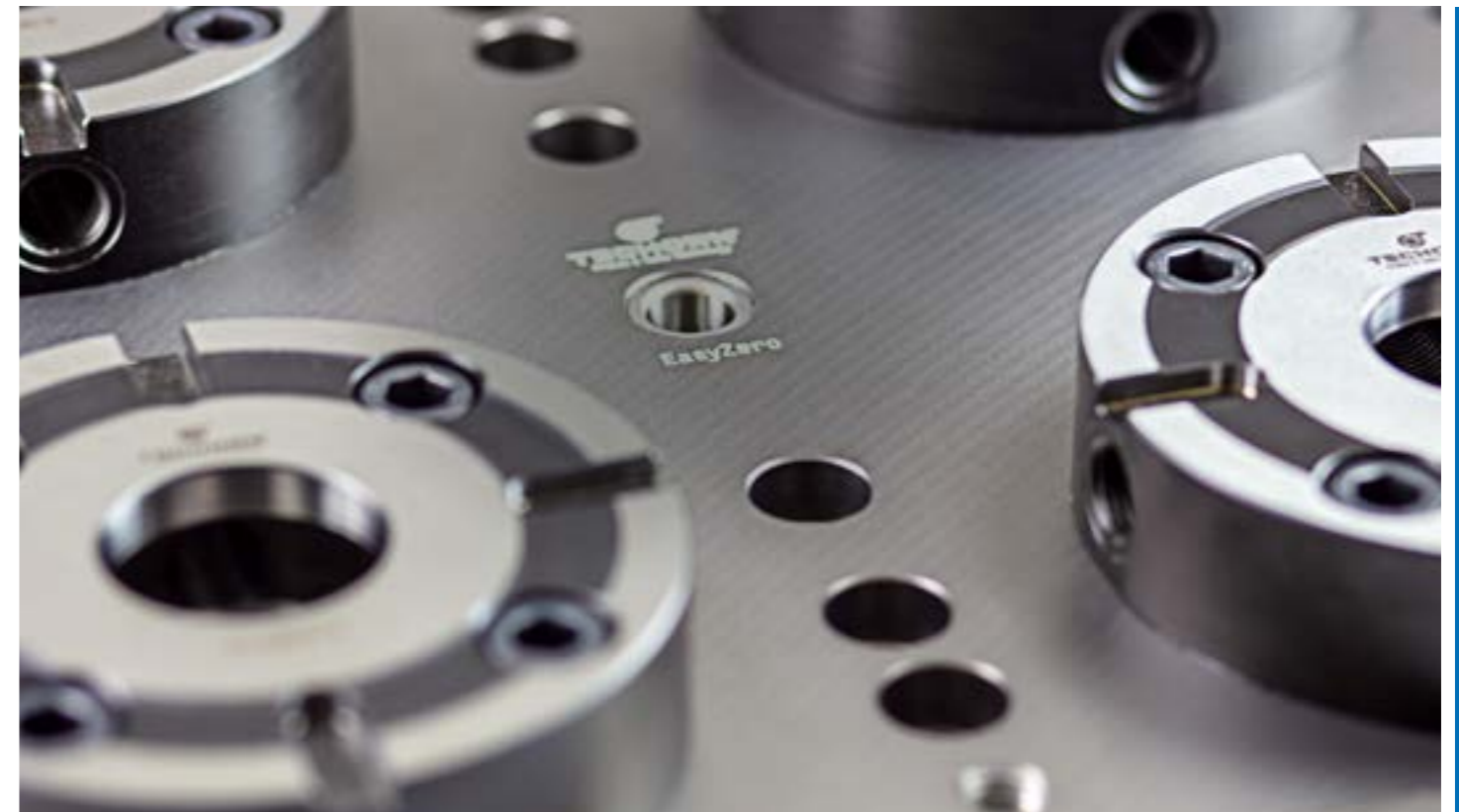

Einfach, unabhängig & sicher!
- Genau was Du brauchst!



Bedienungs-
anleitung

**Rüstzeiten minimieren
mit dem EasyZero Nullpunktspannsystem**

Nützlich bis ins letzte Detail!

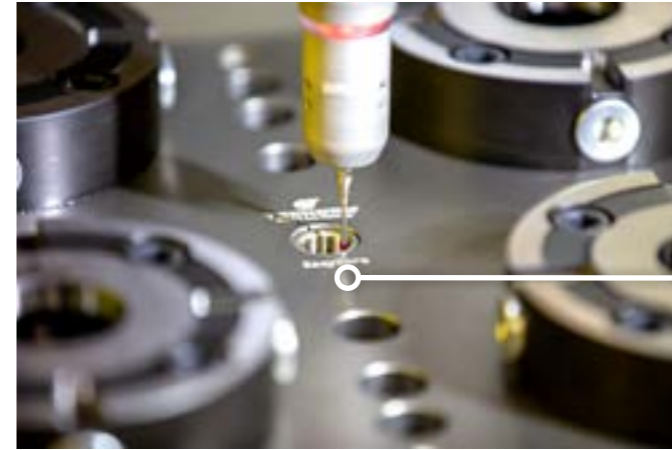

EASY Mittelpunkt:

Exakt in der Mitte des Systems befindet sich eine Bohrung zur schnellen und präzisen Aufnahme des Mittelpunktes.

EASY freigelegt:

Mehr Sicherheit vor Spänen und Schmutz durch die Freifläche.

EASY massiv gespannt:

Breite und massive Spannflächen bringen Stabilität und mindern Vibrationen.

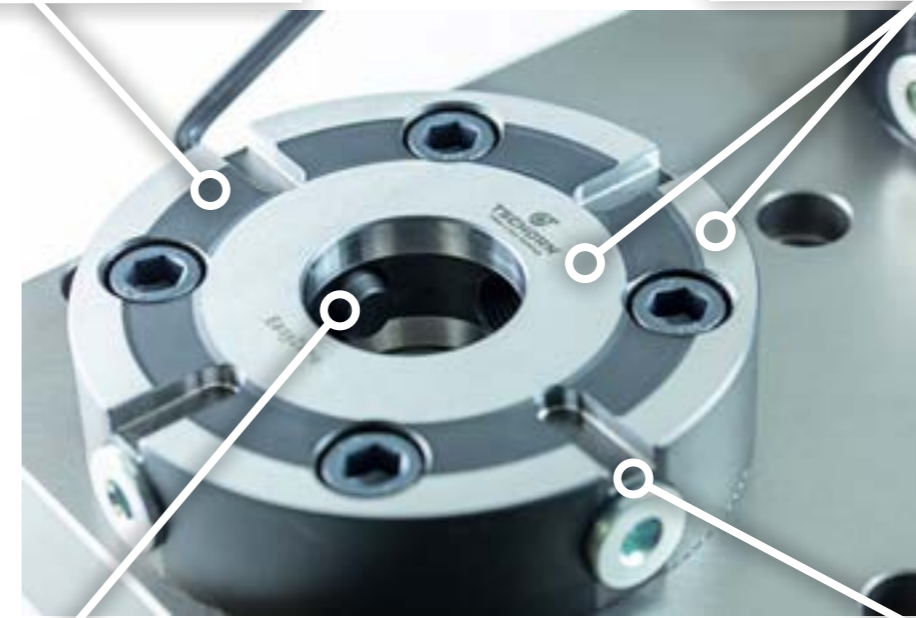

EASY kraftvoll:

Bei nur 60Nm erreichen wir bis zu 50 kN Spannkraft.
(Bedienbar aus 4 Richtungen)

EASY idexiert:

Präzise indexiert über die Indexier-
nuten mit der Breite 8 mm.

EasyZero - Sicherheitsverriegelung

Prozesssicherheit durch Sicherheitsverriegelung: herkömmliche federkraftgespannte Nullpunktspannsysteme haben eine limitierte Federkraft. Dadurch sind sie oftmals fehleranfällig und stellen ein Sicherheitsrisiko dar. Das EasyZero Nullpunktspannsystem hingegen überzeugt mit seiner unüberwindbaren Sicherheitsverriegelung.

EasyZero - Sicherheitsverriegelung

Klemmschraube: unüberwindbar

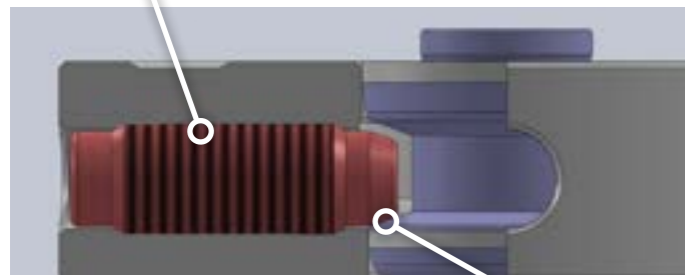

Echte Spannkraft hält immer

Herkömmliche Federspannsysteme

Federkraft: limitiert

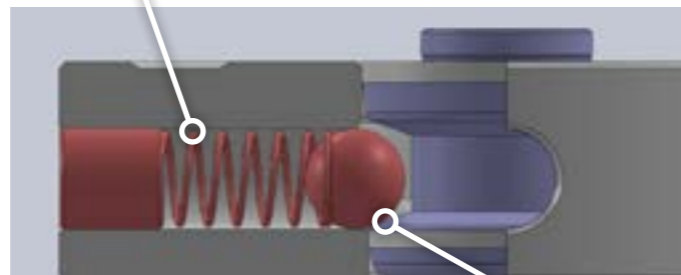

Limitierte Kraft versagt im Ernstfall

Diese speziell für das EasyZero Nullpunktspannsystem entwickelte Sicherheitsverriegelung sichert Spannmittel und Werkstücke mechanisch und unüberwindbar auf den Maschinentisch. Ein Öffnen der Sicherheitsverriegelung durch Überlastung ist ausgeschlossen - dazu müssten Klemmschraube oder Spannbolzen zertrümmert werden.

Federkraft hingegen ist limitiert und versagt bei hohen Bearbeitungskräften und in Extremsituationen. Auch Verschmutzung kann die Federkraft reduzieren und ein riskantes Öffnen zulassen. Dies provoziert meist einen Crash was zu Beschädigungen an Werkstück, Werkzeug und Maschine bis hin zu Verletzungen des Maschinenbedieners führen kann.

Deshalb safety first durch EasyZero Sicherheitsverriegelung:

Ein geringes Crashrisiko minimiert die Verletzungsgefahr, verhindert Beschädigungen an Werkstück, Werkzeug sowie Maschine und sorgt für präzise Arbeitsergebnisse.



Spannkraft bis zu 50 kN
Drehmoment max. 60Nm

Klemmschraube:

Bund sichtbar = geöffnet
Bund versenkt = gespannt



-68-

EasyZero - Spannbolzen



Positionierbolzen

Ausrichtbolzen

Klemmbolzen

Positionierbolzen:

Ist für hochpräzises Positionieren zuständig.

Ausrichtbolzen:

Sorgt für die exakte Ausrichtung zur Achse.

Klemmbolzen:

Dient mit Untermaß ausschließlich der sicheren Klemmung.

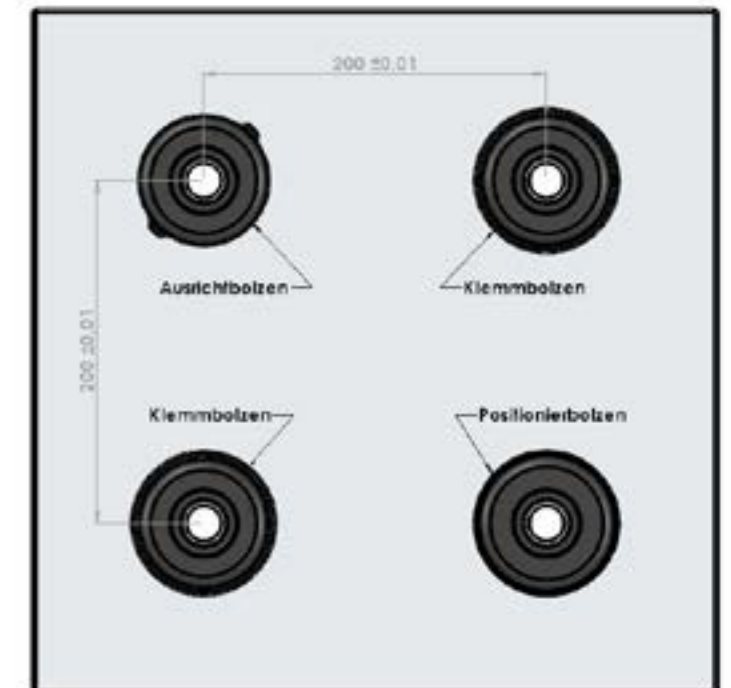

Das flutscht easy:

Verkanten minimiert, anwenderfreundlich und gleichzeitig hochgenau.

- + Einfaches Einführen
- + Wiederholgenauigkeit < 0,005 mm

-69-

Systeme und Zubehör

Nullpunktspannsystem

Nullpunktspannsystem



Adapterplatte 4 Spannst.
Art-Nr. 003511004



Adapterplatte 2 Spannst.
Art-Nr. 003511002



Adapterplatte 1 Spannst.
Art-Nr. 003511001



Grundsystem 4 Spanntöpfe
Art-Nr. 003501004



Grundsystem 2 Spanntöpfe
Art-Nr. 003501002



Grundsystem 1 Spanntopf
Art-Nr. 003504001



Zum Direkteinbau



Grundsystem 1 Spanntopf
Art-Nr. 003501001

Platzsparend



Grundsystem 1 Spanntopf
Art-Nr. 003502001

Für 5-Achs-Maschinen



Grundsystem 1 Spanntopf
Art-Nr. 003503001



Abdeckbolzen
003521011



Spannschraube
003521021



Deckel
003521012



Positionierbolzen
003521001



Ausrichtbolzen
003521002



Klemmbolzen
003521003

Artikel-Nr.	Beschreibung	A	B	H
003501001	EasyZero Grundsystem 1 Spanntopf zum Direkteinbau	Ø130	-	32
003502001	EasyZero Grundsystem 1 Spanntopf	Ø130	-	72
003503001	EasyZero Grundsystem 1 Spanntopf	Ø147	-	125
003504001	EasyZero Grundsystem 1 Spanntopf	140	175	72
003501002	EasyZero Grundsystem 2 Spanntöpfe	340	175	72
003501004	EasyZero Grundsystem 4 Spanntöpfe	340	375	72
003511001	EasyZero Adapterplatte 1 Spannstelle	180	180	26
003511002	EasyZero Adapterplatte 2 Spannstellen	346	156	26
003511004	EasyZero Adapterplatte 4 Spannstellen	346	346	26
003521001	EasyZero Positionierbolzen			
003521002	EasyZero Ausrichtbolzen			
003521003	EasyZero Klemmbolzen			
003521011	EasyZero Abdeckbolzen			
003521012	EasyZero Deckel für Bohrungen (VPE: 5 St.)			
003521021	EasyZero Klemmschraube			
003521031	EasyZero Nutstein (zum Indexieren in Indexiernut)			
003521032	EasyZero Zwischenhülse (zum Reduzieren M12 auf M10)			
003521033	EasyZero Ausrichthülse (zum Ausrichten der Spanntöpfe)			

Aufspannbolzen



Schnelles Rüsten zeichnet unsere Aufspannbolzen besonders aus: schieben Sie die einzelnen Bolzen ohne Spannschraube in die T-Nut des Maschinentisches und positionieren Sie die Bolzen händisch an das Werkstück als Anschlag. Dann ziehen Sie den Aufspannbolzen fest und er dient gleichzeitig als Auflage und zur genauen Positionierung für das Werkstück.

Flexibel für unterschiedlichste Werkstückformen: ob rund, oval, quadratisch oder gar 5-eckig - mit den Aufspannbolzen können Sie verschiedenste Formen aufspannen.



Sicherer Halt: die von oben aufgeschraubten Spannschrauben spannen das Werkstück kraftvoll und sicher auf. Ein weicher austauschbarer Messingring verhindert Beschädigungen oder Kratzer am Werkstück.

Durchbohren: unter dem Werkstück ist viel Platz - kein Spannbacken, keine Unterlage, nichts stört beim Durchbohren Ihrer Werkstücke mit verschiedensten Lochkreisen.

Die geringe Störkontur ermöglicht vielseitige Bearbeitung auch an sonst nur schwer erreichbaren Stellen.

Aufspannbolzensystem FlexiClamp



Du kaufst nur was Du brauchst!

Bau Dir Dein Spannsystem!

Volle Flexibilität dank Baukastenprinzip

Neu, unglaublich schnell und individuell in der Anwendung: **FlexiClamp**

Bau Dir Dein FlexiClamp-Spannsystem mit den Teilen zusammen, die Du für Deine Bearbeitung brauchst!

Die FlexiClamp-Bolzen sind eine moderne Kombination aus Aluminiumgehäuse und gehärteten Stahlflächen. Die Bolzen sind in den Höhen 50 und 80 mm erhältlich.

Die Positionierung und Befestigung der Bolzen erfolgt mittels zentrischer Schraube mit einem Sechskantschlüssel bei stehendem Bolzen - ganz ohne unerwünschte Verdrehung.

Mithilfe der Quer-Nutenleiste kannst Du jede Position auf dem Maschinentisch erreichen:



Quer-Nutenleiste
Art.Nr. 003S00Z40



FlexiClamp ist auch für die Serienfertigung geeignet, da das Werkstück mit wenigen Handgriffen durch die gelagerte Spannschraube gewechselt wird:



Auch für große Serien geeignet!

Aufspannbolzen Höhe 50 mm
Art.Nr. 003S00050



Aufspannbolzen Höhe 80 mm
Art.Nr. 003S00080



Spannring (gelagert)
Art.Nr. 003S00Z22



Spannring Standard
Art.Nr. 003S00Z21



Quer-Nutenleiste
Art.Nr. 003S00Z40





Mutter für T-Nut
von 10 bis 18 mm

Bestelldaten:

Artikel-Nr.	Bezeichnung
003S01050	FlexiClamp Set Aufspannbolzen M8 Höhe 50 mm + Spannschraube Standard
003S01080	FlexiClamp Set Aufspannbolzen M8 Höhe 80 mm + Spannschraube Standard
003S02050	FlexiClamp Set Aufspannbolzen M8 Höhe 50 mm + gelagerte Spannschraube
003S02080	FlexiClamp Set Aufspannbolzen M8 Höhe 80 mm + gelagerte Spannschraube
003S00050	FlexiClamp Aufspannbolzen M8 Höhe 50 mm
003S00080	FlexiClamp Aufspannbolzen M8 Höhe 80 mm
003S01000	FlexiClamp Spannschraube Standard 5-25 mm
003S02000	FlexiClamp gelagerte Spannschraube 5-25 mm
003S00Z11	FlexiClamp Aufspannbolzen Verlängerung +20mm
003S00Z12	FlexiClamp Aufspannbolzen Verlängerung +40mm
003S00Z21	FlexiClamp Spannring Standard
003S00Z22	FlexiClamp Spannring für gelagerte Spannschraube
003S00Z40	FlexiClamp Quer-Nutenleiste mit T-Nut 14 mm (für passende T-Nuten-Abstände 63, 100 und 125 mm)
002080028	Mutter für T-Nut M8 x 10
002140301	Mutter für T-Nut M8 x 12
002140327	Mutter für T-Nut M8 x 14
002153460	Mutter für T-Nut M8 x 16
002153478	Mutter für T-Nut M8 x 18

Entscheide, welche Schraube Du benötigst:

 **Art.Nr. 003S01000**
Standardschraube für kleine bis mittlere Serien: Minimierte Störkontur dank sehr flachem Schraubenkopf.

 **Art.Nr. 003S02000**
Gelagerte Schraube auch für große Serien: Schneller Werkstückwechsel aufgrund der innovativen Kontur des gelagerten Schraubenkopfes.

Entscheide, welche Spannhöhe Du benötigst:

Stabile Erweiterung der Einspannhöhe um 20 oder 40 mm durch starre Verlängerung mit gleicher Spannschraubenlänge:



Verlängerung 40 mm
Art.Nr. 003S00Z12

Verlängerung 20 mm
Art.Nr. 003S00Z11

Aufspannbolzen

herkömmliche Stahlausführung

Aufspannbolzen

Für Einzelteile bis mittlere Serien



Aufspannbolzen 50 mm
mit festem Gewinde
M10 oder M12

Aufspannbolzen 100 mm
mit austauschbaren
Gewindebolzen

Aufspannbolzen 150 mm
mit austauschbaren
Gewindebolzen



- 1 - Aufspannbolzen
- 2 - Zwischenscheibe
- 3 - Spanschraube
- 4 - Spannring
- 5 - Gewindebolzen

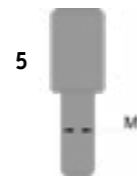

Ausführung:

Die Aufspannbolzen werden in den T-Nuten des Maschinentischs fixiert. Enge Toleranzklassen gewährleisten ein paralleles Aufspannen zum Maschinentisch. Die Aufspannbolzen der Länge 50 mm können Sie wahlweise mit M10- oder M12-Gewinde bestellen. Bei den Aufspannbolzen der Länge 100 mm und 150 mm besteht die Möglichkeit, die Gewindebolzen (M10, M12, M14, M16) auszutauschen. Der austauschbare Spannring aus Messing verhindert Beschädigungen am Werkstück. Der Spannbereich der Standardspanschraube beträgt 8-40 mm. Sie können mit den als Zubehör lieferbaren Spanschrauben den Spannbereich auf maximal 87 mm vergrößern.



Lieferumfang für Höhe 50 mm:

Aufspannbolzen mit festem Gewinde, Zwischenring & Spanschraube mit Spannring

Artikel-Nr.	Bezeichnung	Höhe	Gewinde
003000050	Aufspannbolzen	50 mm	M10
003M12050	Aufspannbolzen	50 mm	M12

Lieferumfang für Höhe 100 mm/150 mm:

Aufspannbolzen, Gewindebolzen M10, Zwischenring & Spanschraube mit Spannring

Artikel-Nr.	Bezeichnung	Höhe	Gewinde
003000100	Aufspannbolzen	100 mm	M10
003000150	Aufspannbolzen	150 mm	M10

Ersatzteile für Aufspannbolzen

Artikel-Nr.	Bezeichnung	Gewinde
003000Z00	Zwischenscheibe	-
003000Z02	Spannring	-
003000Z01	Spanschraube	8 mm - 40 mm
003000Z03	Spanschraube	40 mm - 67 mm
003000Z04	Spanschraube	65 mm - 87 mm
003000M10	Gewindebolzen	M10
003000M12	Gewindebolzen	M12
003000M14	Gewindebolzen	M14
003000M16	Gewindebolzen	M16

Aufspannbolzen im Satz

Lieferumfang:

3 Stück Ausspannbolzen Länge 50 mm oder Länge 100 mm, 3 Stück Spanschraube 40-67 mm, 3 Stück Spanschraube 65-87 mm, 1 Stück edles Holzetui für saubere und ordentliche Aufbewahrung.

Artikel-Nr.	Bezeichnung	Höhe	Gewinde
003990050	Aufspannbolzensatz	50 mm	M10
003990100	Aufspannbolzensatz	100 mm	M10





Katharina Wagner



+49 7181 606986 7
@ katharina.wagner@tschorn-gmbh.de



Sina Kortmann



+49 7181 606986 7
@ sina.kortmann@tschorn-gmbh.de

 **Reparaturservice**



Senden Sie uns Ihr defektes Gerät einfach mit einer kurzen Fehlerbeschreibung an

Tschorn GmbH
Serviceabteilung
Dieselstraße 8
73660 Urbach

Nach Serviceeingang erhalten Sie von uns eine **Eingangsbestätigung**. Sobald wir Ihr Gerät geprüft haben, senden wir Ihnen per E-Mail unsere **Fehlerdiagnose** mit einem **Kostenvoranschlag** zu. Diesen geben Sie frei und ruckzuck halten Sie ein repariertes Austauschgerät wieder in Ihren Händen.

Bitte beachten Sie: Um Ihnen schnellen und unkomplizierten Service ermöglichen zu können, arbeiten wir mit lagerhaltigen Reparaturaustauschgeräten, d.h., dass Sie nicht Ihr eingesandtes Gerät zurück bekommen werden, sondern ein bereits lagerhaltiges repariertes und einwandfreies Austauschgerät. Sollten Sie Ihr Gerät mit Ihrer Seriennummer zurück bekommen wollen, vermerken Sie dies bitte unbedingt auf den Dokumenten, welche Sie der Warenrücksendung beilegen. Nur so können wir Ihrem Wunsch nachkommen.

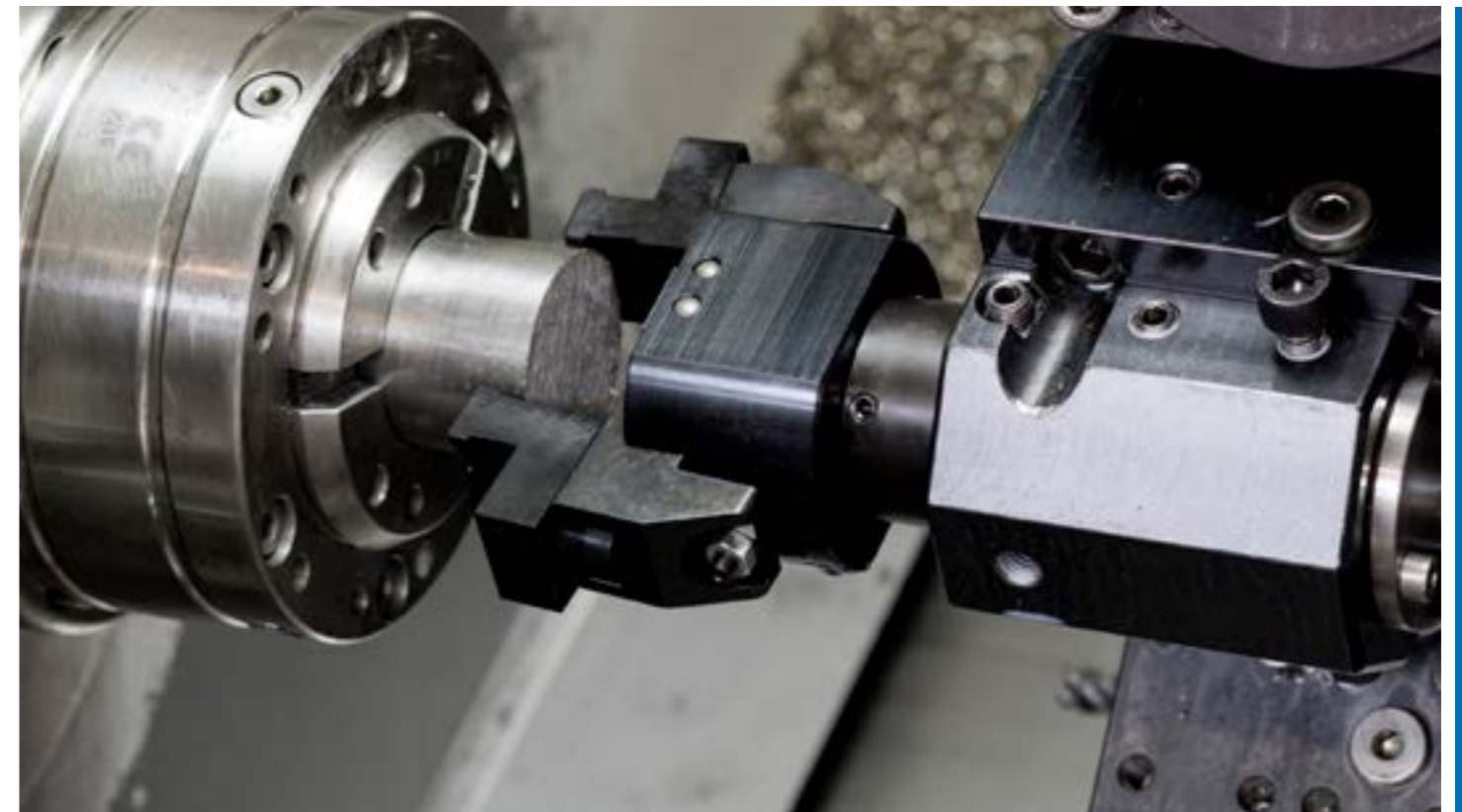

Automatisiere deine Drehmaschine!

Stangengreifer



Wollen Sie nicht dauerhaft an der Maschine stehen und Material einlegen?

Ein Stangengreifer nimmt Ihnen diese Arbeit ab. Er macht aus Ihrer Drehmaschine ein voll-automatisches Produktionszentrum und spart Ihnen Zeit und Geld.

Einfach und schnell zieht er das Rohmaterial nach und sofort produziert Ihre Maschine weiter. Sie benötigen kein kostspieliges Personal um einzelne Sägestücke einzulegen.

Sie erhalten den Stangengreifer in verschiedenen Schaftgrößen - somit ist er in jeder Drehmaschine sofort einsetzbar. Dank der flexiblen Wendebacken deckt er einen weiten Spannbereich ab, was ein breites Anwendungsspektrum ermöglicht.



Positionieren Sie den Stangengreifer in Z-Richtung vor der Stange.



Fahren Sie nun auf die Stange auf und öffnen dann das Spannfutter.



Ziehen Sie die Stange auf die gewünschte Z-Position.



Schließen Sie das Futter.



Nun fahren Sie den Stangengreifer in Z-Richtung frei und beginnen mit der Bearbeitung.

Wichtiger Sicherheitshinweis:

Bitte benutzen Sie passende Reduzierrohre in Ihrer Spindel und stellen Sie sicher, dass die rotierende Stange nicht aus der Maschine herausragt.

Stangengreifer

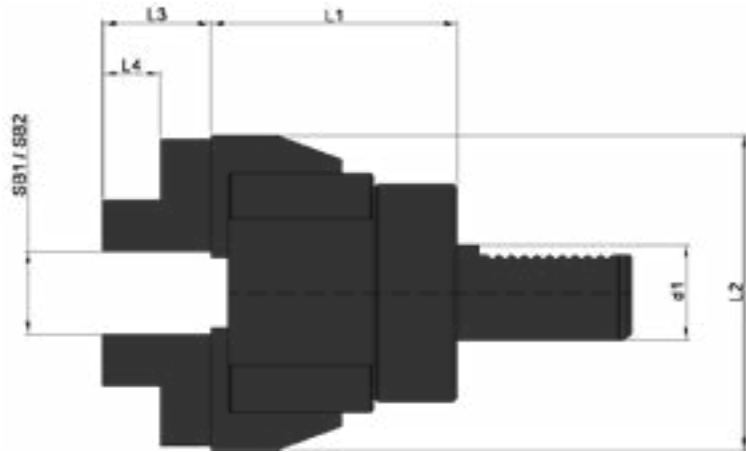

Lieferumfang:
Stangengreifer inkl. Satz Wechselbacken

Stangengreifer mit VDI-Schaft

Artikel-Nr.	Bezeichnung	Schaft	SB1	SB2	L1	L2	L3	L4
00STG2000	Stangengreifer	VDI20	6-45	45-100	77	99	34	18
00STG3000	Stangengreifer	VDI30	6-45	45-100	77	99	34	18
00STG4000	Stangengreifer	VDI40	6-56	56-110	79	111	34	18
00STG5000	Stangengreifer	VDI50	6-56	56-110	79	111	34	18

Stangengreifer mit zylindrischem Schaft

Artikel-Nr.	Bezeichnung	Schaft	SB1	SB2	L1	L2	L3	L4
00STG20ZY	Stangengreifer	Ø20	6-45	45-100	77	99	34	18
00STG25ZY	Stangengreifer	Ø25	6-45	45-100	77	99	34	18
00STG32ZY	Stangengreifer	Ø32	6-45	45-100	77	99	34	18
00STG40ZY	Stangengreifer	Ø40	6-56	56-110	79	111	34	18

Ersatzteile

Artikel-Nr.	Bezeichnung
00STG0001	Satz Wendebacken



Montage

Montagesystem

Der praktische Helfer zum schnellen und einfachen Werkzeugwechsel!

Montagesystem

Schonend



Flexibel



Flugs



Schwenkbar



Das Montagesystem ist flexibel einsetzbar: alle gängigen Adaptergrößen sind verfügbar und ermöglichen eine schnelle und präzise Handhabung Ihres Werkzeugbedarfs. Denn das Auswechseln der Adapter erfolgt rasch und einfach – auch das Einspannen Ihrer Werkzeughalter geht **flugs** mit wenigen Handgriffen, sowohl zum Einsetzen als auch zum Herausnehmen.

Doch das Montagesystem ist nicht nur zeitsparend sondern auch **schonend** zu Ihren Werkzeughaltern: dank einzigartiger Technologie wird der Werkzeughalter nicht am präzisen Konus eingespannt sondern der Konus liegt frei. Dies schont Ihre Werkzeughalter und sichert so eine präzise Bearbeitung Ihrer zu fertigenden Teile.

Dank des **schwenkbaren** Adapters können Sie Ihr Werkzeug jederzeit und in Sekundenschnelle auf die optimale Arbeitsposition drehen. Dies fördert **ergonomisches** und gesundes Arbeiten.

Auch die **Arbeitssicherheit** steht im Vordergrund. Alle Adapter sind auf form-schlüssiges und sicheres Halten der Werkzeugaufnahmen konzipiert. Einem etwaigen Abrutschen, auch bei größerem Kraftaufwand, wird dadurch vorgebeugt und so das Verletzungsrisiko verringert.

Montagesystem

Ergonomisch



Sicher



Montagesystem

Montagesystem



Modular & schwenkbar

DIN69893 HSK-A

DIN69893 HSK-E-F

ISO26623 PSC

DIN69871 SK

DIN69880 VDI



Ausführung

- Aluminiumgehäuse
- 4 x 90° schwenkbar
- modulare Werkzeugaufnahmen aus Stahl
- simpler und schneller Tausch der Aufnahmen
- hohe Flexibilität
- formschlüssige Fixierung der Werkzeuge
- keine Konusbeschädigung
- geringer Platzbedarf
- optimale Ergonomie
- sicherer und sekundenschneller Werkzeugwechsel



Montagesystem Grundgerät

Artikel-Nr.	Bezeichnung
004000000	Montagesystem Grundgerät

Montagesystem Adapter

Artikel-Nr.	Bezeichnung	Norm	Größe
004100130	Adapter	DIN69871, JIS B	SK30
004100140	Adapter	DIN69871, JIS B	SK40
004100150	Adapter	DIN69871, JIS B	SK50
004100132	Adapter	JIS B Plananlage	BT30+
004100142	Adapter	JIS B Plananlage	BT40+
004100540	Adapter	DIN69893	HSK40-A
004100550	Adapter	DIN69893	HSK50-A
004100563	Adapter	DIN69893	HSK63-A
004101563	Adapter - NEU -	DIN69893	HSK63-E-F
004100580	Adapter	DIN69893	HSK80-A
004100510	Adapter	DIN69893	HSK100-A
004100620	Adapter	DIN69880	VDI20
004100625	Adapter	DIN69880	VDI25
004100630	Adapter	DIN69880	VDI30
004100640	Adapter	DIN69880	VDI40
004100650	Adapter	DIN69880	VDI50
004100C32	Adapter	ISO26623	PSC32
004100C40	Adapter	ISO26623	PSC40
004100C50	Adapter	ISO26623	PSC50
004100C63	Adapter	ISO26623	PSC63
004100C80	Adapter	ISO26623	PSC80

Montagegerät

Montagegerät



Montagegerät mit Werkzeugaufnahme aus Stahl zum **schonenden Einspannen** Ihrer Werkzeughalter. Dank einzigartiger Technologie wird der Werkzeughalter nicht am präzisen Konus gespannt sondern der Konus liegt frei. Dies schont nicht nur Ihre Werkzeughalter, sondern sichert auch eine **präzise Bearbeitung** Ihrer zu fertigenden Teile.



Drehen Sie Ihr Werkzeug jederzeit und in Sekundenschnelle auf die optimale Arbeitsposition. Ergonomisches und gesundes Arbeiten dank **praktischer Schwenkfunktion**.

Das Montagegerät ist um jeweils 45 ° nach links und nach rechts **stufenlos schwenkbar**.



Das Montagegerät ist in den Größen SK30, SK40, HSK63 sowie VDI25, VDI30 und VDI40 erhältlich. Weitere Größen sind auf Anfrage verfügbar.



Artikel-Nr.	Bezeichnung	Norm	Größe
004300130	Montagegerät	DIN69871, JIS B	SK30
004300140	Montagegerät	DIN69871, JIS B, DIN2080	SK40
004300563	Montagegerät	DIN69893	HSK63
004300625	Montagegerät	DIN69880	VDI25
004300630	Montagegerät	DIN69880	VDI30
004300640	Montagegerät	DIN69880	VDI40

Weitere Größen auf Anfrage verfügbar.



Katharina Wagner



+49 7181 606986 7
@ katharina.wagner@tschorn-gmbh.de



Sina Kortmann



+49 7181 606986 7
@ sina.kortmann@tschorn-gmbh.de

Reparaturservice



Senden Sie uns Ihr defektes Gerät einfach mit einer kurzen Fehlerbeschreibung an

Tschorn GmbH
Serviceabteilung
Dieselstraße 8
73660 Urbach

Nach Serviceeingang erhalten Sie von uns eine **Eingangsbestätigung**. Sobald wir Ihr Gerät geprüft haben, senden wir Ihnen per E-Mail unsere **Fehlerdiagnose** mit einem **Kostenvoranschlag** zu. Diesen geben Sie frei und ruckzuck halten Sie ein repariertes Austauschgerät wieder in Ihren Händen.

Bitte beachten Sie: Um Ihnen schnellen und unkomplizierten Service ermöglichen zu können, arbeiten wir mit lagerhaltigen Reparaturaustauschgeräten, d.h., dass Sie nicht Ihr eingesandtes Gerät zurück bekommen werden, sondern ein bereits lagerhaltiges repariertes und einwandfreies Austauschgerät. Sollten Sie Ihr Gerät mit Ihrer Seriennummer zurück bekommen wollen, vermerken Sie dies bitte unbedingt auf den Dokumenten, welche Sie der Warenrücksendung beilegen. Nur so können wir Ihrem Wunsch nachkommen.

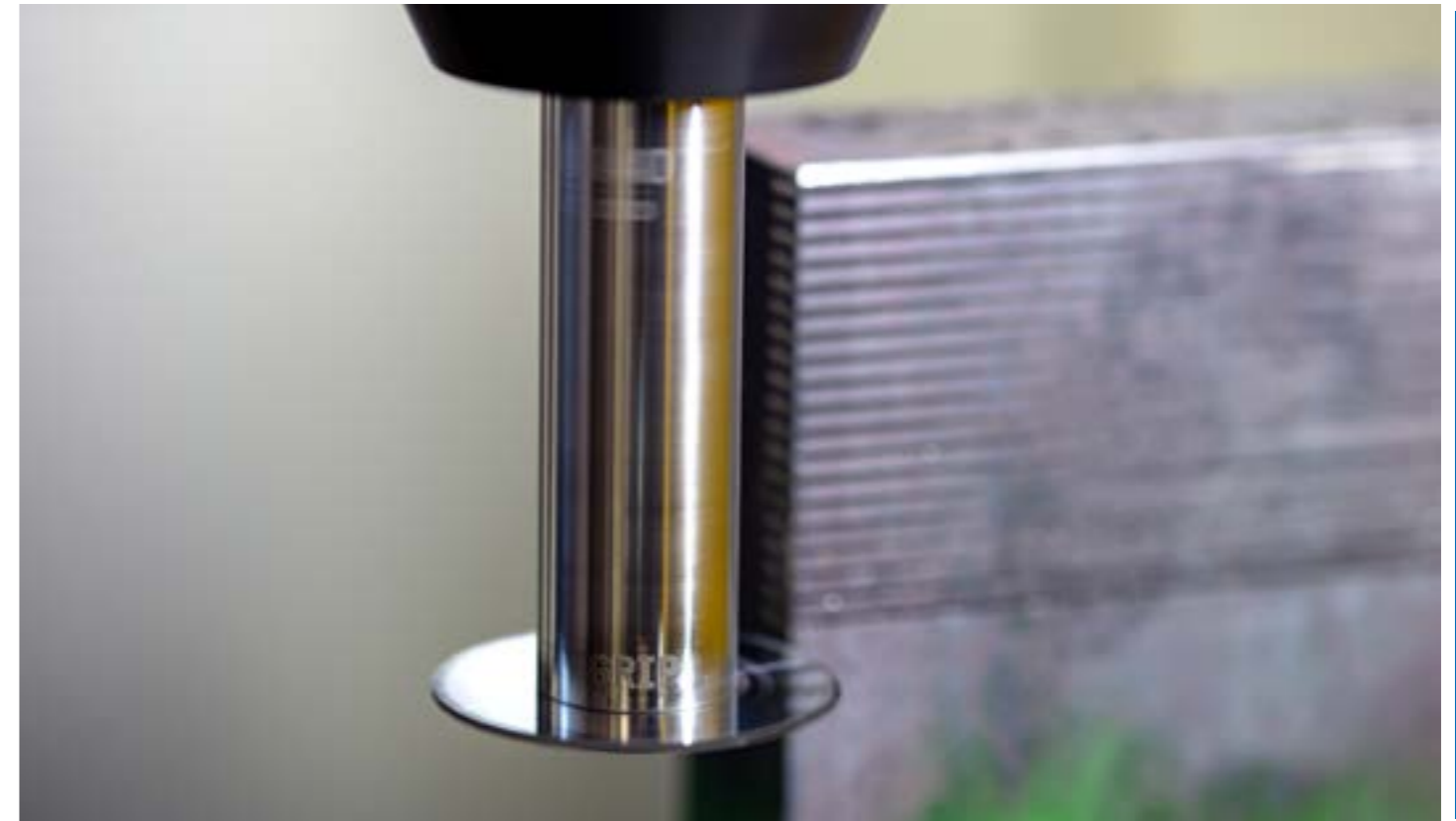

GRIP Sägeblattaufnahmen



Power pur

GRIP
Sägeblattaufnahmen



Video

NEU

Vergleichen Sie selbst:

GRIP

- leistungsfähiger
- schneller
- prozesssicherer

dank **Diamantbeschichtung**

-> **maximale Leistung!**



Standard

Ab sofort erhältlich in allen bekannten Schaftgrößen!

NEU

Sägeblattaufnahmen

Verwendung:

Zur präzisen Aufnahme von Sägeblättern.

Ausführung:

Mit Zylinderschaft zur Aufnahme im Flächenspannfutter, hohe Rundlaufgenauigkeit.

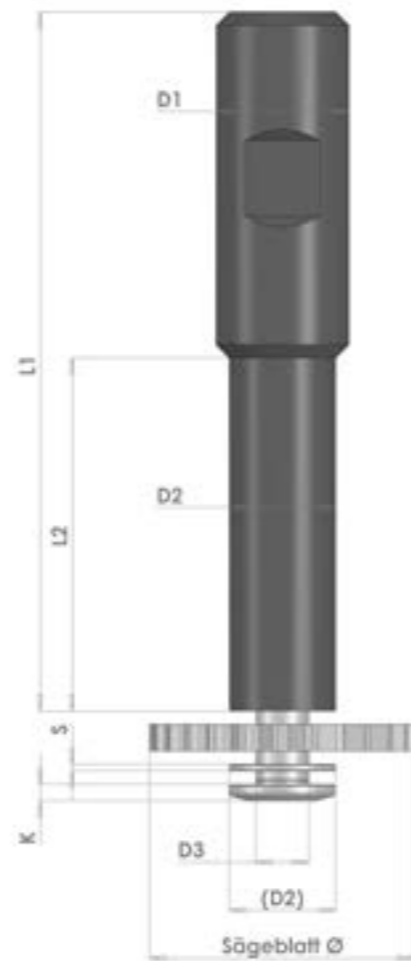
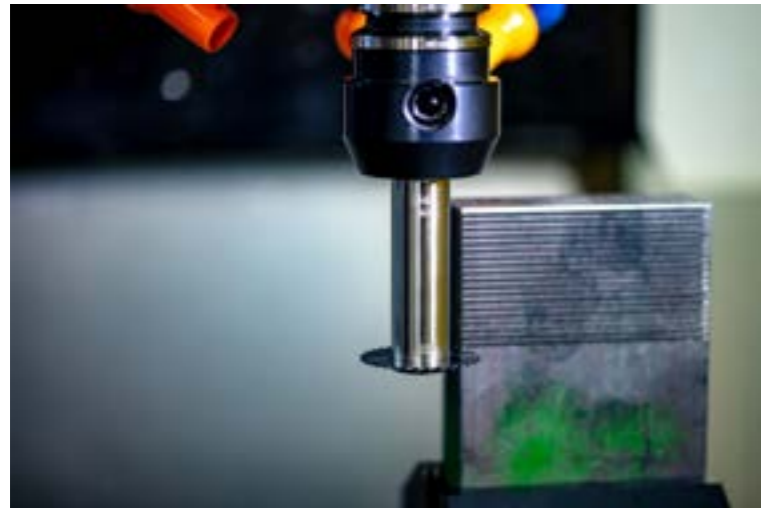

Bestelldaten GRIP Sägeblattaufnahmen mit Diamantbeschichtung:

Artikel-Nr.	Bezeichnung	L1	L2	D1	D2	D3	K	S
000GS1020	Aufnahme für Sägeblatt Ø20	75	30	Ø10	Ø10	Ø5	2,5	1
000GS2020	Aufnahme für Sägeblatt Ø20	90	30	Ø20	Ø10	Ø5	2,5	1
000GS1025	Aufnahme für Sägeblatt Ø25	88	48	Ø10	Ø13	Ø8	2,5	1
000GS2025	Aufnahme für Sägeblatt Ø25	100	42	Ø20	Ø13	Ø8	2,5	1
000GS1032	Aufnahme für Sägeblatt Ø32	93	53	Ø10	Ø16	Ø8	2,5	1
000GS2032	Aufnahme für Sägeblatt Ø32	105	53	Ø20	Ø16	Ø8	2,5	1
000GS1040	Aufnahme für Sägeblatt Ø40	100	60	Ø10	Ø19,5	Ø10	3	1
000GS2040	Aufnahme für Sägeblatt Ø40	110	60	Ø20	Ø19,5	Ø10	3	1
000GS1650	Aufnahme für Sägeblatt Ø50	126	78	Ø16	Ø24,5	Ø13	3	1
000GS2550	Aufnahme für Sägeblatt Ø50	136	78	Ø25	Ø24,5	Ø13	3	1
000GS1663	Aufnahme für Sägeblatt Ø63	126	78	Ø16	Ø24,5	Ø16	3	1
000GS2563	Aufnahme für Sägeblatt Ø63	136	78	Ø25	Ø24,5	Ø16	3	1
000GS2080	Aufnahme für Sägeblatt Ø80	142	92	Ø20	Ø34	Ø22	4	1
000GS2580	Aufnahme für Sägeblatt Ø80	150	92	Ø25	Ø34	Ø22	4	1
000GS2010	Aufnahme für Sägeblatt Ø100	142	92	Ø20	Ø39,5	Ø22	4	1
000GS2510	Aufnahme für Sägeblatt Ø100	150	92	Ø25	Ø39,5	Ø22	4	1

Passende Sägeblätter finden Sie ab Seite 97.

Hinweis:

Für die sichere Nutzung Ihrer Sägeblattaufnahme, achten Sie bitte immer auf den korrekten Einsatz der Zwischenscheibe (siehe Abbildung unten).

Bitte berücksichtigen Sie bei der Auswahl Ihrer Schnittdaten wie Schnittgeschwindigkeit und Vorschub, dass Ihr Sägeblatt ausschließlich durch Flächenpressung gehalten wird.

Zu hohe Schnittwerte oder ein stumpfes Sägeblatt können zum Einhängen oder Stehenbleiben Ihres Sägeblatts und in Folge zu Schäden an Ihrem Werkstück, Sägeblatt, der Sägeblattaufnahme oder gar Ihrer Maschine führen.

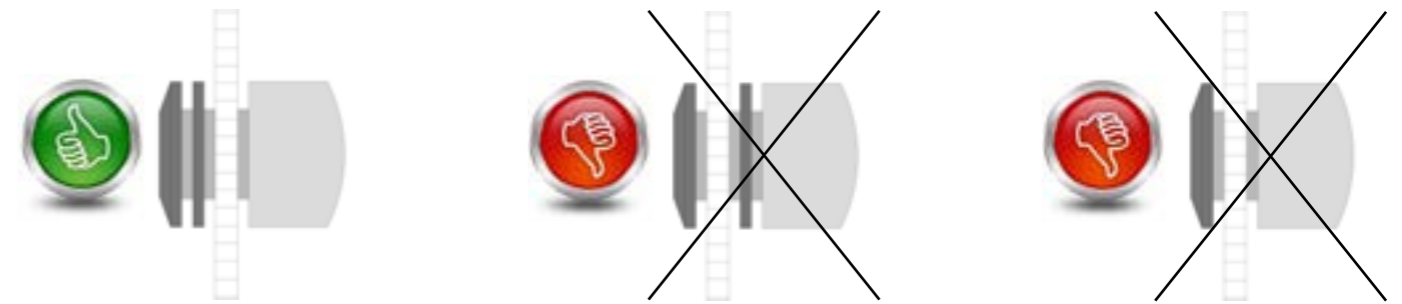

Bestelldaten Standard Sägeblattaufnahmen:

Artikel-Nr.	Bezeichnung	L1	L2	D1	D2	D3	K	S
0000S1020	Aufnahme für Sägeblatt Ø20	75	30	Ø10	Ø10	Ø5	2,5	1
0000S2020	Aufnahme für Sägeblatt Ø20	90	30	Ø20	Ø10	Ø5	2,5	1
0000S1025	Aufnahme für Sägeblatt Ø25	88	48	Ø10	Ø13	Ø8	2,5	1
0000S2025	Aufnahme für Sägeblatt Ø25	100	42	Ø20	Ø13	Ø8	2,5	1
0000S1032	Aufnahme für Sägeblatt Ø32	93	53	Ø10	Ø16	Ø8	2,5	1
0000S2032	Aufnahme für Sägeblatt Ø32	105	53	Ø20	Ø16	Ø8	2,5	1
0000S1040	Aufnahme für Sägeblatt Ø40	100	60	Ø10	Ø19,5	Ø10	3	1
0000S2040	Aufnahme für Sägeblatt Ø40	110	60	Ø20	Ø19,5	Ø10	3	1
0000S1650	Aufnahme für Sägeblatt Ø50	126	78	Ø16	Ø24,5	Ø13	3	1
0000S2550	Aufnahme für Sägeblatt Ø50	136	78	Ø25	Ø24,5	Ø13	3	1
0000S1663	Aufnahme für Sägeblatt Ø63	126	78	Ø16	Ø24,5	Ø16	3	1
0000S2563	Aufnahme für Sägeblatt Ø63	136	78	Ø25	Ø24,5	Ø16	3	1
0000S2080	Aufnahme für Sägeblatt Ø80	142	92	Ø20	Ø34	Ø22	4	1
0000S2580	Aufnahme für Sägeblatt Ø80	150	92	Ø25	Ø34	Ø22	4	1
0000S2010	Aufnahme für Sägeblatt Ø100	142	92	Ø20	Ø39,5	Ø22	4	1
0000S2510	Aufnahme für Sägeblatt Ø100	150	92	Ø25	Ø39,5	Ø22	4	1



Passende Sägeblätter finden Sie ab Seite 97.

Sägeblattaufnahmen im Satz

Sägeblattaufnahmen für die Größen Ø20, Ø25, Ø32, Ø40, Ø50 und Ø63 mit Bedienschlüssel im Koffer



Artikel-Nr.	Bezeichnung
0000S0020	Sägeblattaufnahmen für die Größen Ø20, Ø25, Ø32, Ø40, Ø50 und Ø63 mit Bedienschlüssel im Koffer

Ersatzteile

Sichere Verwendung der Sägeblattaufnahmen:

Das Sägeblatt bleibt stehen wenn, die Schnittkraft größer als die Haltekraft wird. Das kann passieren weil, sich Späne verklemmt haben, das Sägeblatt abgenutzt bzw. stumpf ist oder vielleicht die Schnittwerte unpassend gewählt wurden.

Da die Spindel sich weiterdreht, kann ein stehen gebliebenes Sägeblatt dazu führen, dass die Schraube unweigerlich in die Sägeblattaufnahme eingeschraubt wird und in Folge dessen den Schraubenkopf komplett abschert.

Sollte Ihr Sägeblatt oder die Schraube einmal gebrochen sein, dann prüfen Sie bitte, ob die Aufnahme, die Schraube oder die Scheibe Beschädigungen aufweisen. Wir empfehlen im Zweifel auch die Scheibe auszutauschen, da Sie dem Schutz und der Präzision Ihrer Sägeblattaufnahme dient.

Artikel-Nr.	Bezeichnung	Größe
0101S2020	Ersatzscheibe für Sägeblatt	Ø20
0101S2025	Ersatzscheibe für Sägeblatt	Ø25
0101S2032	Ersatzscheibe für Sägeblatt	Ø32
0101S2040	Ersatzscheibe für Sägeblatt	Ø40
0101S2550	Ersatzscheibe für Sägeblatt	Ø50
0101S2563	Ersatzscheibe für Sägeblatt	Ø63
0101S4080	Ersatzscheibe für Sägeblatt	Ø80
0101S4010	Ersatzscheibe für Sägeblatt	Ø100
0102S2020	Ersatzschraube für Sägeblatt	Ø20
0102S2025	Ersatzschraube für Sägeblatt	Ø25
0102S2032	Ersatzschraube für Sägeblatt	Ø32
0102S2040	Ersatzschraube für Sägeblatt	Ø40
0102S2550	Ersatzschraube für Sägeblatt	Ø50
0102S2563	Ersatzschraube für Sägeblatt	Ø63
0102S4080	Ersatzschraube für Sägeblatt	Ø80
0102S4010	Ersatzschraube für Sägeblatt	Ø100



Art-Nr.	Sägeblätter fein
PASBF020020	Sägebl. FEIN VHM-A 20x0,20x5-Z=80
PASBF020025	Sägebl. FEIN VHM-A 20x0,25x5-Z=64
PASBF020030	Sägebl. FEIN VHM-A 20x0,30x5-Z=64
PASBF020035	Sägebl. FEIN VHM-A 20x0,35x5-Z=64
PASBF020040	Sägebl. FEIN VHM-A 20x0,40x5-Z=64
PASBF020050	Sägebl. FEIN VHM-A 20x0,50x5-Z=48
PASBF020060	Sägebl. FEIN VHM-A 20x0,60x5-Z=48
PASBF020070	Sägebl. FEIN VHM-A 20x1,70x5-Z=48
PASBF020080	Sägebl. FEIN VHM-A 20x0,80x5-Z=48
PASBF020090	Sägebl. FEIN VHM-A 20x0,90x5-Z=40
PASBF020100	Sägebl. FEIN VHM-A 20x1,00x5-Z=40
PASBF020110	Sägebl. FEIN VHM-A 20x1,10x5-Z=40
PASBF020120	Sägebl. FEIN VHM-A 20x1,20x5-Z=40
PASBF020130	Sägebl. FEIN VHM-A 20x1,30x5-Z=40
PASBF020140	Sägebl. FEIN VHM-A 20x1,40x5-Z=40
PASBF020150	Sägebl. FEIN VHM-A 20x1,50x5-Z=40
PASBF020160	Sägebl. FEIN VHM-A 20x1,60x5-Z=40
PASBF020170	Sägebl. FEIN VHM-A 20x1,70x5-Z=40
PASBF020180	Sägebl. FEIN VHM-A 20x1,80x5-Z=32
PASBF020190	Sägebl. FEIN VHM-A 20x1,90x5-Z=32
PASBF020200	Sägebl. FEIN VHM-A 20x2,00x5-Z=32
PASBF020250	Sägebl. FEIN VHM-A 20x2,50x5-Z=32
PASBF020300	Sägebl. FEIN VHM-A 20x3,00x5-Z=32
PASBF020350	Sägebl. FEIN VHM-A 20x3,50x5-Z=24
PASBF020400	Sägebl. FEIN VHM-A 20x4,00x5-Z=24
PASBF020500	Sägebl. FEIN VHM-A 20x5,00x5-Z=24
PASBF020600	Sägebl. FEIN VHM-A 20x6,00x5-Z=24
PASBF025020	Sägebl. FEIN VHM-A 25x0,20x8-Z=80
PASBF025025	Sägebl. FEIN VHM-A 25x0,25x8-Z=80
PASBF025030	Sägebl. FEIN VHM-A 25x0,30x8-Z=80
PASBF025035	Sägebl. FEIN VHM-A 25x0,35x8-Z=64
PASBF025040	Sägebl. FEIN VHM-A 25x0,40x8-Z=64
PASBF025050	Sägebl. FEIN VHM-A 25x0,50x8-Z=64
PASBF025060	Sägebl. FEIN VHM-A 25x0,60x8-Z=64
PASBF025070	Sägebl. FEIN VHM-A 25x0,70x8-Z=48
PASBF025080	Sägebl. FEIN VHM-A 25x0,80x8-Z=48
PASBF025090	Sägebl. FEIN VHM-A 25x0,90x8-Z=48
PASBF025100	Sägebl. FEIN VHM-A 25x1,00x8-Z=48
PASBF025110	Sägebl. FEIN VHM-A 25x1,10x8-Z=48
PASBF025120	Sägebl. FEIN VHM-A 25x1,20x8-Z=48
PASBF025130	Sägebl. FEIN VHM-A 25x1,30x8-Z=40
PASBF025140	Sägebl. FEIN VHM-A 25x1,40x8-Z=40
PASBF025150	Sägebl. FEIN VHM-A 25x1,50x8-Z=40
PASBF025160	Sägebl. FEIN VHM-A 25x1,60x8-Z=40
PASBF025170	Sägebl. FEIN VHM-A 25x1,70x8-Z=40
PASBF025180	Sägebl. FEIN VHM-A 25x1,80x8-Z=40
PASBF025190	Sägebl. FEIN VHM-A 25x1,90x8-Z=40
PASBF025200	Sägebl. FEIN VHM-A 25x2,00x8-Z=40
PASBF025250	Sägebl. FEIN VHM-A 25x2,50x8-Z=40
PASBF025300	Sägebl. FEIN VHM-A 25x3,00x8-Z=32
PASBF025350	Sägebl. FEIN VHM-A 25x3,50x8-Z=32
PASBF025400	Sägebl. FEIN VHM-A 25x4,00x8-Z=32
PASBF025500	Sägebl. FEIN VHM-A 25x5,00x8-Z=32
PASBF025600	Sägebl. FEIN VHM-A 25x6,00x8-Z=24
PASBF030020	Sägebl. FEIN VHM-A 30x0,20x8-Z100
PASBF030025	Sägebl. FEIN VHM-A 30x0,25x8-Z100
PASBF030030	Sägebl. FEIN VHM-A 30x0,30x8-Z=80
PASBF030035	Sägebl. FEIN VHM-A 30x0,35x8-Z=80
PASBF030040	Sägebl. FEIN VHM-A 30x0,40x8-Z=80
PASBF030050	Sägebl. FEIN VHM-A 30x0,50x8-Z=80
PASBF030060	Sägebl. FEIN VHM-A 30x0,60x8-Z=64
PASBF030070	Sägebl. FEIN VHM-A 30x0,70x8-Z=64
PASBF030080	Sägebl. FEIN VHM-A 30x0,80x8-Z=64
PASBF030090	Sägebl. FEIN VHM-A 30x0,90x8-Z=64
PASBF030100	Sägebl. FEIN VHM-A 30x1,00x8-Z=64
PASBF030110	Sägebl. FEIN VHM-A 30x1,10x8-Z=64
PASBF030120	Sägebl. FEIN VHM-A 30x1,20x8-Z=48
PASBF030130	Sägebl. FEIN VHM-A 30x1,30x8-Z=48
PASBF030140	Sägebl. FEIN VHM-A 30x1,40x8-Z=48



Art-Nr.	Sägeblätter fein
PASBF030150	Sägebl. FEIN VHM-A 30x1,50x8-Z=48
PASBF030160	Sägebl. FEIN VHM-A 30x1,60x8-Z=48
PASBF030170	Sägebl. FEIN VHM-A 30x1,70x8-Z=48
PASBF030180	Sägebl. FEIN VHM-A 30x1,80x8-Z=48
PASBF030190	Sägebl. FEIN VHM-A 30x1,90x8-Z=48
PASBF030200	Sägebl. FEIN VHM-A 30x2,00x8-Z=48
PASBF030250	Sägebl. FEIN VHM-A 30x2,50x8-Z=40
PASBF030300	Sägebl. FEIN VHM-A 30x3,00x8-Z=40
PASBF030350	Sägebl. FEIN VHM-A 30x3,50x8-Z=40
PASBF030400	Sägebl. FEIN VHM-A 30x4,00x8-Z=40
PASBF030500	Sägebl. FEIN VHM-A 30x5,00x8-Z=32
PASBF030600	Sägebl. FEIN VHM-A 30x6,00x8-Z=32
PASBF040020	Sägebl. FEIN VHM-A 40x0,20x10Z128
PASBF040025	Sägebl. FEIN VHM-A 40x0,25x10Z100
PASBF040030	Sägebl. FEIN VHM-A 40x0,30x10Z100
PASBF040035	Sägebl. FEIN VHM-A 40x0,35x10Z100
PASBF040040	Sägebl. FEIN VHM-A 40x0,40x10Z100
PASBF040050	Sägebl. FEIN VHM-A 40x0,50x10Z=80
PASBF040060	Sägebl. FEIN VHM-A 40x0,60x10Z=80
PASBF040070	Sägebl. FEIN VHM-A 40x0,70x10Z=80
PASBF040080	Sägebl. FEIN VHM-A 40x0,80x10Z=80
PASBF040090	Sägebl. FEIN VHM-A 40x0,90x10Z=64
PASBF040100	Sägebl. FEIN VHM-A 40x1,00x10Z=64
PASBF040110	Sägebl. FEIN VHM-A 40x1,10x10Z=64
PASBF040120	Sägebl. FEIN VHM-A 40x1,20x10Z=64
PASBF040130	Sägebl. FEIN VHM-A 40x1,30x10Z=64
PASBF040140	Sägebl. FEIN VHM-A 40x1,40x10Z=64
PASBF040150	Sägebl. FEIN VHM-A 40x1,50x10Z=64
PASBF040160	Sägebl. FEIN VHM-A 40x1,60x10Z=64
PASBF040170	Sägebl. FEIN VHM-A 40x1,70x10Z=48
PASBF040180	Sägebl. FEIN VHM-A 40x1,80x10Z=48
PASBF040190	Sägebl. FEIN VHM-A 40x1,90x10Z=48
PASBF040200	Sägebl. FEIN VHM-A 40x2,00x10Z=48
PASBF040250	Sägebl. FEIN VHM-A 40x2,50x10Z=48
PASBF040300	Sägebl. FEIN VHM-A 40x3,00x10Z=48
PASBF040350	Sägebl. FEIN VHM-A 40x3,50x10Z=48
PASBF040400	Sägebl. FEIN VHM-A 40x4,00x10Z=40
PASBF040500	Sägebl. FEIN VHM-A 40x5,00x10Z=40
PASBF040600	Sägebl. FEIN VHM-A 40x6,00x10Z=40
PASBF050020	Sägebl. FEIN VHM-A 50x0,20x13Z128
PASBF050025	Sägebl. FEIN VHM-A 50x0,25x13Z128
PASBF050030	Sägebl. FEIN VHM-A 50x0,30x13Z128
PASBF050035	Sägebl. FEIN VHM-A 50x0,35x13Z100
PASBF050040	Sägebl. FEIN VHM-A 50x0,40x13Z100
PASBF050050	Sägebl. FEIN VHM-A 50x0,50x13Z100
PASBF050060	Sägebl. FEIN VHM-A 50x0,60x13Z100
PASBF050070	Sägebl. FEIN VHM-A 50x0,70x13Z=80
PASBF050080	Sägebl. FEIN VHM-A 50x0,80x13Z=80
PASBF050090	Sägebl. FEIN VHM-A 50x0,90x13Z=80
PASBF050100	Sägebl. FEIN VHM-A 50x1,00x13Z=80
PASBF050110	Sägebl. FEIN VHM-A 50x1,10x13Z=80
PASBF050120	Sägebl. FEIN VHM-A 50x1,20x13Z=80
PASBF050130	Sägebl. FEIN VHM-A 50x1,30x13Z=64
PASBF050140	Sägebl. FEIN VHM-A 50x1,40x13Z=64
PASBF050150	Sägebl. FEIN VHM-A 50x1,50x13Z=64
PASBF050160	Sägebl. FEIN VHM-A 50x1,60x13Z=64
PASBF050170	Sägebl. FEIN VHM-A 50x1,70x13Z=64
PASBF050180	Sägebl. FEIN VHM-A 50x1,80x13Z=64
PASBF050190	Sägebl. FEIN VHM-A 50x1,90x13Z=64
PASBF050200	Sägebl. FEIN VHM-A 50x2,00x13Z=64
PASBF050250	Sägebl. FEIN VHM-A 50x2,50x13Z=64
PASBF050300	Sägebl. FEIN VHM-A 50x3,00x13Z=48
PASBF050350	Sägebl. FEIN VHM-A 50x3,50x13Z=48
PASBF050400	Sägebl. FEIN VHM-A 50x4,00x13Z=48
PASBF050500	Sägebl. FEIN VHM-A 50x5,00x13Z=48
PASBF050600	Sägebl. FEIN VHM-A 50x6,00x13Z=40
PASBF063030	Sägebl. FEIN VHM-A 63x0,30x16Z128
PASBF063035	Sägebl. FEIN VHM-A 63x0,35x16Z128
PASBF063040	Sägebl. FEIN VHM-A 63x0,40x16Z128

Sägeblätter



Schneller können Sie Außengewinde nicht herstellen!

Prozesssicher

Präzise

Schnell

Schneller können Sie Außengewinde nicht herstellen! Unser Vergleichsvideo beweist: mit Hilfe unseres Schneideisenhalters schneiden Sie ein M16-Gewinde mit 50 mm Länge in nur 12 Sekunden. Damit sind Sie **3 Mal schneller** als beim herkömmlichen Gewindestrehlen.

Doch damit nicht genug: Ein Schneideisen hat viele Schneiden - Gewindestrehlen hingegen nur eine. Daher spielt eine einzelne defekte Schneide beim Schneideisen keine große Rolle. Dies **erhöht Ihre Prozesssicherheit** um ein vielfaches.

Der Schneideisenhalter ermöglicht Ihnen **präzise und zylindrische Gewinde**, da Sie das Gewinde im Schneideisen zentrisch schneiden. Beim Strehlen hingegen wirkt der Schnittdruck gegen das Werkstück und kann zu Vibrationen, zum Ausweichen oder gar zu konischen Gewinden führen.

Der Schneideisenhalter ist innengekühlt: die Kühlmittelzufuhr stellt sicher, dass das Werkstück **dauerhaft von Kühlmittel** umgeben ist. Dies führt zu hochwertigen Gewinden und spült alle Späne weg.



Auch als Zylinderschaft, SK40 oder HSK63 erhältlich.



Das **MINIflex**-Futter verfügt über eine axiale und radiale Dämpfung.

axial flexibel Dämpfung

radial flexibel Dämpfung

Die Dämpfung kompensiert Synchronisationsfehler der Steuerung oder Rundlauf-/Positionsfehler einer Reibahle.

Modular



Außengewinde



Gewinde bohren



Reiben

Grundhalter



**Zylinder-
schaft**



**DIN69880
VDI**



**DIN69871
SK40**



**DIN69893
HSK63**

Artikel-Nr.	Bezeichnung	Schaft	Länge
OOSFLOZ20	Grundhalter MINIflex	Ø20	55 mm
OOSFLOZ25	Grundhalter MINIflex	Ø25	55 mm
OOSFLOV20	Grundhalter MINIflex DIN69880	VDI20	55 mm
OOSFLOV30	Grundhalter MINIflex DIN69880	VDI30	55 mm
OOSFLOV40	Grundhalter MINIflex DIN69880	VDI40	55 mm
OOSFLOS40	Grundhalter MINIflex DIN69871	SK40	58 mm
OOSFLOH63	Grundhalter MINIflex DIN69893	HSK63	71 mm



Verlängerung

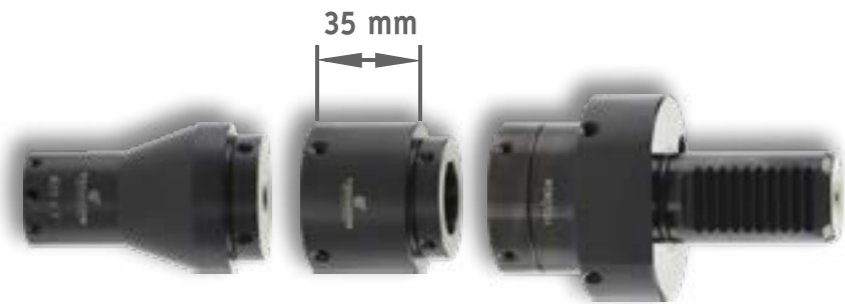

Artikel-Nr.	Bezeichnung	Schaft	Länge
00SEH4035	Verlängerung	-	35 mm



Tauschmodule

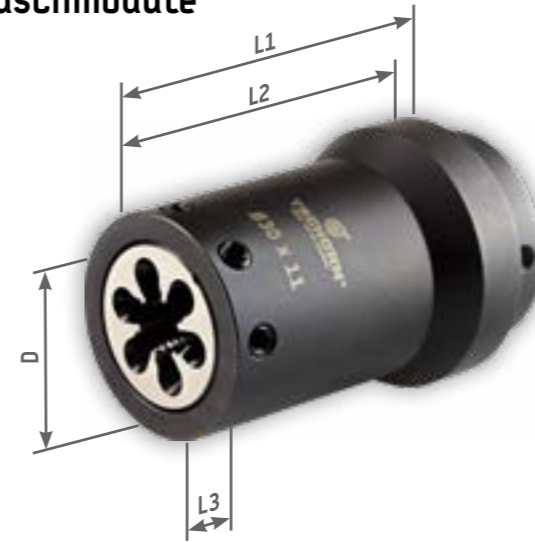

D = Ø-Schneideisen
L1 = Einspannlänge
L2 = Nutzlänge
L3 = Breite Schneideisen

Hinweis:
Mit einer Verlängerung kann die Nutzlänge um 35 mm verlängert werden.

Article No.	Bezeichnung	D	L1	L2	L3	Gewinde
00SEH1605	Tauschmodul	16	75	74	5	M1-M2,5
00SEH2005	Tauschmodul	20	75	74	5	M3-M4
00SEH2007	Tauschmodul	20	75	74	7	M5-M6
00SEH2509	Tauschmodul	25	75	74	9	M7-M9
00SEH3011	Tauschmodul	30	75	74	11	M10
00SEH3814	Tauschmodul	38	75	74	14	M12-M14
00SEH4518	Tauschmodul	45	85	84	18	M16-M20
ER-Module:						
00SEHER25	Tauschmodul ER25	Ø2 - Ø16	43			
00SEHER32	Tauschmodul ER32	Ø2 - Ø20	43			



Schneideisenhalter



Hochleistungsschneideisen

DIN EN 22568
Metrische ISO-Gewinde DIN13



Art.-Nr.	Beschreibung	d	P mm	Ø D x E mm	n	
PSE001M0200	Schneideisen HSSE 6g	M2	0,4	16x5	4	
PSE001M0300	Schneideisen HSSE 6g	M3	0,5	20x5	5	
PSE001M0400	Schneideisen HSSE 6g	M4	0,7	20x5	5	
PSE001M0500	Schneideisen HSSE 6g	M5	0,8	20x7	5	
PSE001M0600	Schneideisen HSSE 6g	M6	1	20x7	5	
PSE001M0800	Schneideisen HSSE 6g	M8	1,25	25x9	5	
PSE001M1000	Schneideisen HSSE 6g	M10	1,5	30x11	5	
PSE001M1200	Schneideisen HSSE 6g	M12	1,75	38x14	5	
PSE001M1600	Schneideisen HSSE 6g	M16	2	45x18	5	
PSE001M2000	Schneideisen HSSE 6g	M20	2,5	45x18	5	
PSE001M2000	Schneideisen HSSE 6g	M20	2,5	45x18	5	124,30 €

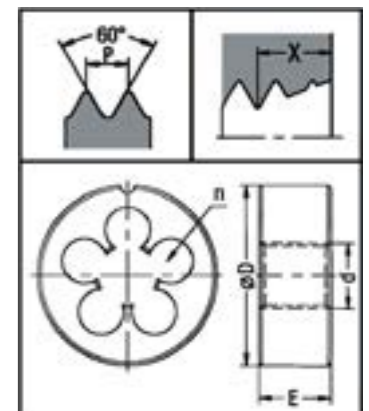

X = 2.25 * P





Katharina Wagner



+49 7181 606986 7
@ katharina.wagner@tschorn-gmbh.de



Sina Kortmann



+49 7181 606986 7
@ sina.kortmann@tschorn-gmbh.de

 **Reparaturservice**



Senden Sie uns Ihr defektes Gerät einfach mit einer kurzen Fehlerbeschreibung an

Tschorn GmbH
Serviceabteilung
Dieselstraße 8
73660 Urbach

Nach Serviceeingang erhalten Sie von uns eine **Eingangsbestätigung**. Sobald wir Ihr Gerät geprüft haben, senden wir Ihnen per E-Mail unsere **Fehlerdiagnose** mit einem **Kostenvoranschlag** zu. Diesen geben Sie frei und ruckzuck halten Sie ein repariertes Austauschgerät wieder in Ihren Händen.

Bitte beachten Sie: Um Ihnen schnellen und unkomplizierten Service ermöglichen zu können, arbeiten wir mit lagerhaltigen Reparaturaustauschgeräten, d.h., dass Sie nicht Ihr eingesandtes Gerät zurück bekommen werden, sondern ein bereits lagerhaltiges repariertes und einwandfreies Austauschgerät. Sollten Sie Ihr Gerät mit Ihrer Seriennummer zurück bekommen wollen, vermerken Sie dies bitte unbedingt auf den Dokumenten, welche Sie der Warenrücksendung beilegen. Nur so können wir Ihrem Wunsch nachkommen.

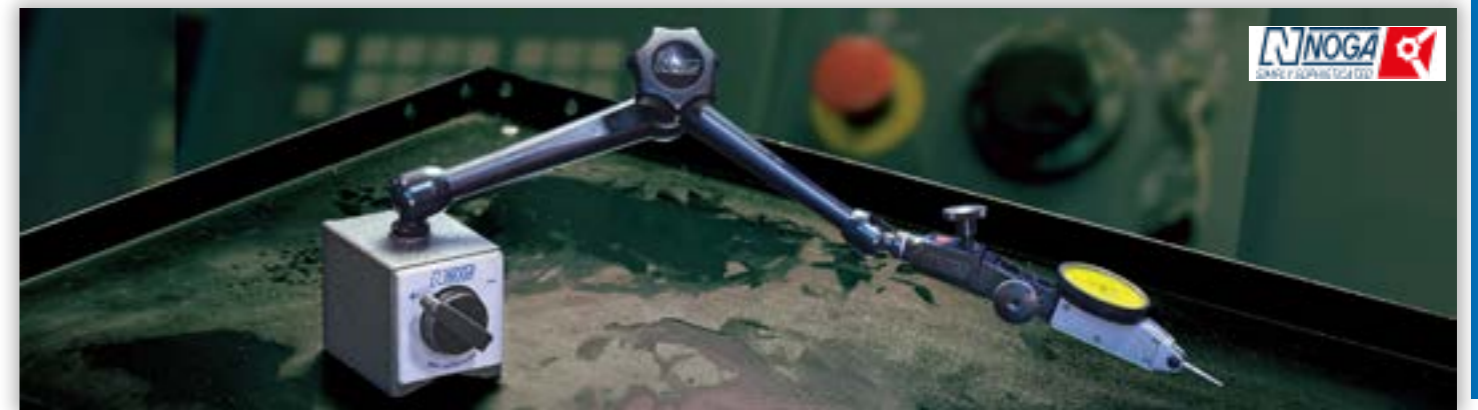

Partnerprodukte



NOGA Messarme

Ausführung:

- beweglich in allen Richtungen
- extrem stabile mech. Ausführung
- zentraler Spannmechanismus
- einfach und schnell einstellbar
- Feinjustierung oben mit universellem Messuhrenhalter
- wahlweise mit oder ohne Magnetfuß



Artikel-Nr.	Beschreibung	Anschluss (unten)	L1	L2	Armlänge (gesamt)	Magnet (L / B / H / Kraft)
PANNF6103	NOGA Messarm	Magnet	56	51	178	40 / 30 / 35 / 320N
PANNF6013	NOGA Messarm	M5	56	51	178	-
PANDG6103	NOGA Messarm	Magnet	110	101	282	60 / 50 / 55 / 800N
PANDG6013	NOGA Messarm	M8	110	101	282	-
PANMG6103	NOGA Messarm	Magnet	133	113	317	60 / 50 / 55 / 800N
PANMG6013	NOGA Messarm	M8	133	113	317	-
PANMA6103	NOGA Messarm	Magnet	287	223	580	120 / 50 / 55 1300N
PANMA6013	NOGA Messarm	M10x1.25	287	223	580	-
PANDG1000	NOGA Messuhr 0,01 mm					
0017C2098	TSCHORN Fühlhebelmessgerät 0,01 mm					



TSCHORN Fühlhebelmessgerät
Art.-Nr. 0017C2098

pairee Spannzangen System ER nach DIN6499 B

Vorteile:

- deutscher Spannzangenstahl
- langlebig
- fein entgratet
- Rundlaufgenauigkeit < 6µm

Hinweis:
XXX=Spann-Ø z.B.:
Ø1,0 = 010

Artikel-Nr.	Beschreibung	Größe	Abgedichtet	Spann-Ø
PAJOE11XXX	Spannzange DIN6499 B	ER11	nein	Ø1,0 - Ø7,0
PAJOE16XXX	Spannzange DIN6499 B	ER16	nein	Ø1,0 - Ø11,0
PAJOE20XXX	Spannzange DIN6499 B	ER20	nein	Ø2,0 - Ø13,0
PAJOE25XXX	Spannzange DIN6499 B	ER25	nein	Ø2,0 - Ø16,0
PAJOE32XXX	Spannzange DIN6499 B	ER32	nein	Ø2,0 - Ø20,0
PAJOE40XXX	Spannzange DIN6499 B	ER40	nein	Ø3,0 - Ø26,0



Piranha Zentrumspanner



Snapper: der bissigste!

Der Zentrumspanner für die Rohbearbeitung

Vorteile:

- Minimalster Materialverlust bei 3 mm Einspanntiefe
- Rohteile spannen ohne Vorprägen
- Hohe Wiederholgenauigkeit: 0,01 mm

Artikel-Nr.	Beschreibung	Größe	Spannbereich
PAP540362	Zentrumspanner Snapper	170	5 mm - 118 mm
PAP540446	Zentrumspanner Snapper (+10 mm)	170	5 mm - 118 mm
PAP540401	Zentrumspanner Snapper	300	5 mm - 238 mm
PAP540447	Zentrumspanner Snapper (+10 mm)	300	5 mm - 238 mm



Gepard: der schnellste!

Der Zentrumspanner für die Fertigbearbeitung

Vorteile:

- Sekundenschnelles Wechselsystem für Backen
- Einwechselbare Snapper-Backen (die bissigen!)
- Hochpräzise Führungssäulen beschichtet

Hinweis:

Es ist eine weitere große Auswahl an verschiedenen Spannbacken erhältlich!

Artikel-Nr.	Beschreibung	Größe	Spannbereich
PAP540444	Zentrumspanner Gepard	170	0 mm - 160 mm
PAP540400	Zentrumspanner Gepard	300	0 mm - 250 mm
PAP551018	Set Aufsatzbacken ALU M 50x98x41 mm	170	0 mm - 160 mm
PAP551020	Set Aufsatzbacken ALU M 50x131x51 mm	300	0 mm - 250 mm
PAP551033	Set Aufsatzbacken STAHL M 50x98x41 mm	170	0 mm - 160 mm
PAP551046	Set Aufsatzbacken STAHL M 50x131x51 mm	300	0 mm - 250 mm
PAP551009	Set Aufsatzbacken Snapper kurz 50x98x22 mm	170	7 mm - 71 mm
PAP551007	Set Aufsatzbacken Snapper kurz 50x131x22 mm	300	7 mm - 154 mm



Tschorn GmbH

Dieselstraße 8
73660 Urbach, Germany

Geschäftsführung: Ralf Tschorn, Alexandra Tschorn
Gesellschafter: Ralf Tschorn



Abbildungen:

Diese Abbildungen unterliegen dem
Urheberrecht:
Made in Germany: © jokatoons - Fotolia.com

**Unsere allgemeinen Geschäftsbedingungen sind im Internet einzusehen:
www.tschorn-gmbh.de**

Technische Änderungen sind vorbehalten.

Urheberrecht

Alle Rechte vorbehalten. Sämtliche Bilder, Grafiken, Texte, Ton-, Video- und Animationsdateien dieses Kataloges unterliegen dem Urheberrecht bzw. anderen Gesetzen zum Schutz geistigen Eigentums. Eine Vervielfältigung, Veränderung oder Verwendung in anderen elektronischen oder gedruckten Publikationen ist ohne ausdrückliche Zustimmung der Tschorn GmbH nicht gestattet.

Preisgültigkeit 01.07.2024 bis 30.06.2025.